



INSTRUKSJONSBOK

(Oversatt fra original instruksjonsbok)

YUKA SERIEN

1000/2000/3000

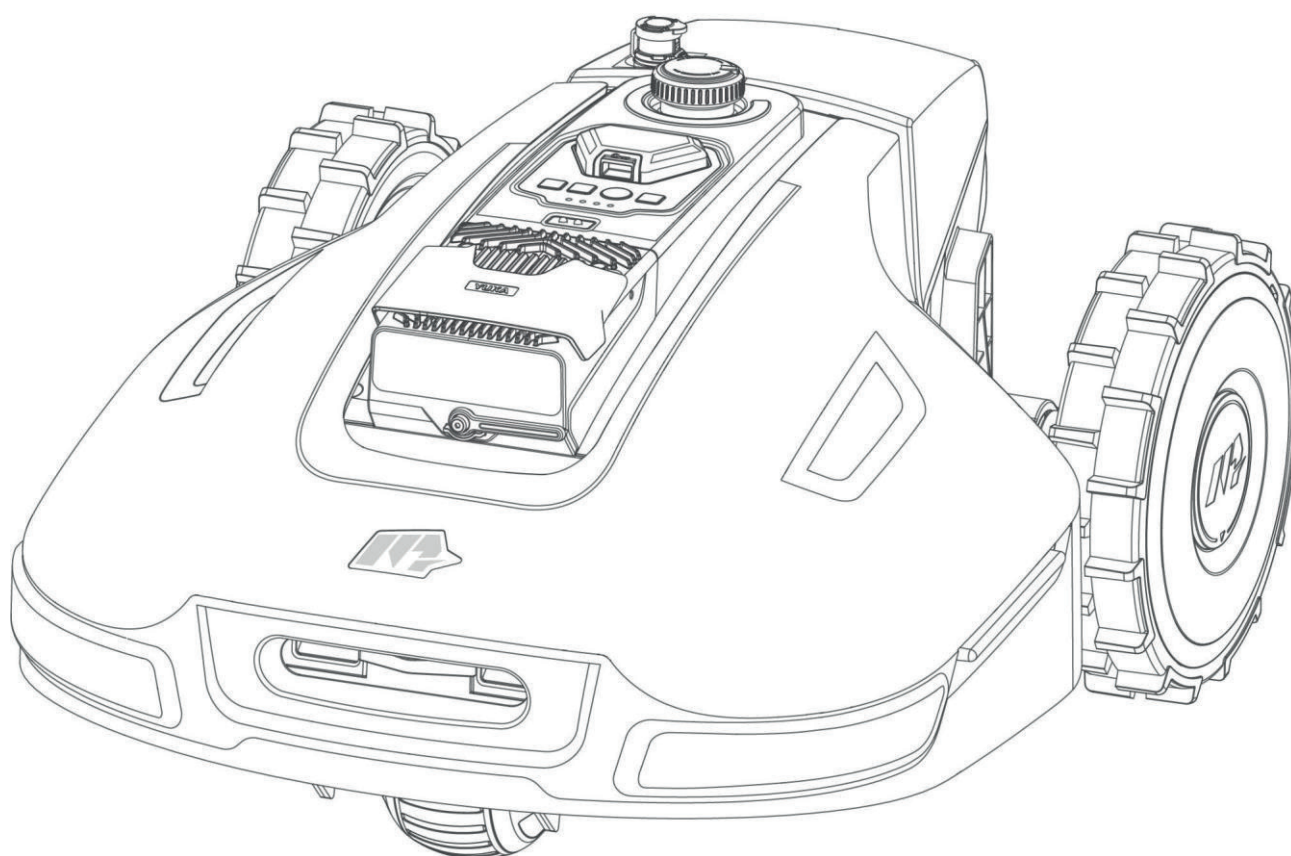

Importør:

berema.

Takk for at du valgte Mammotion som din robotgressklipper.

Denne instruksjonsboken vil hjelpe deg med å lære og bruke Mammotion-roboten, en firehjulsdrevet og kanttrådfri gressklipper, for å klippe gress og vedlikeholde plenen din..

Denne instruksjonsboken er opphavsrettslig beskyttet av Mammotion. Uten skriftlig tillatelse fra selskapet har ingen enhet eller enkeltperson lov til å kopiere, modifisere, reproducere, transkribere eller overføre den på noen måte eller av noen grunn. Denne instruksjonsboken kan endres uten forvarsel..

Med mindre det er uttrykkelig avtalt noe annet, fungerer denne instruksjonsboken kun som en bruksanvisning, og alle utsagn og opplysninger utgjør ikke noen form for garanti.

Revisjonslogg

Date	Versjon	Beskrivelse
2025.01	V1.0	Første versjon

INNHold

1	Sikkerhetsregler	- 1 -
1.1	Generelle sikkerhetsregler	- 1 -
1.2	Sikkerhetsinstruksjoner for installasjon	- 2 -
1.3	Sikkerhetsinstruksjoner for drift	- 2 -
1.4	Sikkerhetsinstruksjoner for vedlikehold	- 3 -
1.5	Batterisikkerhet	- 4 -
1.6	Fare ved skifte av kniver	- 4 -
1.7	Tiltenkt bruk	- 4 -
1.8	Avfallshåndtering	- 4 -
2	Introduksjon	- 5 -
2.1	Om Mammotion YUKA	- 5 -
2.2	Produktoversikt	- 9 -
2.3	I esken	- 15 -
2.4	Symboler på produktet	- 18 -
3	Installasjon	- 20 -
3.1	Forberedelse	- 20 -
3.2	Velge plassering for RTK-referansestasjonen	- 20 -
3.3	Valg av plassering for ladestasjonen	- 22 -
3.4	Installasjon	- 23 -
4	Drift	- 32 -
4.1	Forberedelse	- 32 -
4.2	Last ned Mammotion-appen	- 32 -
4.3	Legg til produktet ditt	- 33 -
4.4	Aktiver SIM-kort	- 34 -
4.5	Oppdatere fastvaren	- 34 -
4.6	Opprett et kart	- 35 -
4.7	Klipping og feiing	- 48 -

4.8	Timeplan	- 56 -
4.9	Manuell drift	- 58 -
4.10	Vis status	- 61 -
4.11	Innstillinger	- 71 -
4.12	Service-side	- 73 -
4.13	Min side	- 74 -
5	Vedlikehold	- 82 -
5.1	Rengjøring	- 82 -
5.2	Vedlikehold av kniver og motor	- 84 -
5.3	Vedlikehold av batteri	- 86 -
5.4	Vinterlagring	- 86 -
6	Tekniske spesifikasjoner	- 89 -
6.1	Tekniske spesifikasjoner	- 89 -
6.2	Feilkoder	- 93 -
7	Garanti	- 95 -
8	Samsvarserklæring	- 97 -

1 Sikkerhetsregler

1.1 Generelle sikkerhetsregler

- Les nøye gjennom og forstå brukermanualen før du bruker robotklipperen.
- Kun personer som juridisk anses som voksne i sitt bostedsland, anbefales å bruke robotklipperen.
- Bruk kun utstyr anbefalt av Mammotion sammen med roboten. Enhver annen bruk er ikke tillat.
- Tillat aldri barn, personer med redusert fysisk, sensorisk eller mental kapasitet, eller personer uten erfaring og kunnskap om disse instruksjonene, å bruke roboten. Lokale restriksjoner kan begrense operatørens alder.
- Ikke la barn være i nærheten av eller leke med roboten når den er i drift.
- Ikke bruk roboten i områder der folk er uvitende om dens tilstedeværelse.
- Ikke løp, men gå ved manuell betjening av roboten med Mammotion-appen. Vær oppmerksom på underlaget i skråninger og hold balansen.
- Unngå å berøre bevegelige farlige deler, som knivskiven, før de har stoppet helt.
- Unngå å bruke roboten når det er personer, spesielt barn eller dyr, i klippeområdet.
- Hvis roboten brukes i offentlige områder, plasser advarselsskilt rundt klippeområdet med følgende tekst: "Advarsel! Robotklipper i drift! Hold avstand til roboten! Hold øye med barn!"
- Bruk solide sko og lange bukser når du betjener roboten.
- For å forhindre skade på roboten og ulykker med kjøretøy og personer, ikke sett opp klippeområder eller passasjer på tvers av offentlige gangveier.
- Oppsøk medisinsk hjelp ved skader eller ulykker.
- Sett roboten til **AV** og fjern nøkkelen før du fjerner blokkeringer, utfører vedlikehold eller undersøker roboten. Hvis roboten vibrerer unormalt, inspiser den for skader før du starter den på nytt. Ikke bruk roboten hvis noen deler er defekte.
- Ikke koble til eller berør en skadet kabel før den er frakoblet fra strømuttaket. Hvis kabelen blir skadet under drift, trekk ut støpselet fra strømuttaket. En slitt eller skadet kabel øker risikoen for elektrisk støt og bør skiftes ut av servicepersonell.

- Legg aldri kabler i robotens klippeområde.
- Bruk kun ladestasjonen som følger med i pakken for å lade roboten. Feil bruk kan føre til elektrisk støt, overoppheting eller lekkasje av etsende væske fra batteriet. Ved lekkasje av elektrolytt, skyll med vann/nøytraliserende middel og søk medisinsk hjelp hvis den etsende væsken kommer i kontakt med øynene.
- Bruk kun originale batterier anbefalt av Mammotion. Robotens sikkerhet kan ikke garanteres med uoriginale batterier. Ikke bruk ikke-oppladbare batterier.
- Hold skjøteledninger unna bevegelige farlige deler for å unngå skade på ledningene, noe som kan føre til kontakt med strømførende deler.
- Illustrasjoner/skjermbilder brukt i dette dokumentet er kun til referanse. Se de faktiske produktene for nøyaktig informasjon.

1.2 Sikkerhetsinstruksjoner for installasjon

- Unngå å installere ladestasjonen på steder der folk kan snuble over den.
- Ikke installer ladestasjonen på steder der det er risiko for stående vann.
- Ikke installer ladestasjonen, inkludert tilbehør, innen 60 cm fra brennbart materiale. Feilfunksjon eller overoppheting av ladestasjonen og strømforsyningen kan utgjøre en brannfare.
- For brukere i USA/Kanada: Hvis strømforsyningen installeres utendørs, er det risiko for elektrisk støt. Installer den kun i en dekket Klasse A GFCI-kontakt (RCD) med en værbestandig kapsling, og sørg for at støpsellokket er riktig satt inn eller fjernet.

1.3 Sikkerhetsinstruksjoner for drift

- Hold hender og føtter unna de roterende bladene. Ikke plasser hender eller føtter nær eller under roboten når den er påslått.
- Ikke løft eller flytt roboten når den er påslått.
- Stopp roboten hvis det er personer, spesielt barn eller dyr, i klippeområdet.
- Sørg for at det ikke ligger gjenstander som steiner, grener, verktøy eller leker på plenen. Knivene kan bli skadet hvis de treffer en gjenstand.

- Ikke plasser gjenstander oppå roboten, ladestasjonen eller RTK-referansestasjonen.
- Ikke bruk roboten hvis **STOP**-knappen ikke fungerer.
- Unngå kollisjoner mellom roboten og personer eller dyr. Hvis en person eller et dyr kommer i robotens bane, stopp den umiddelbart.
- Still alltid roboten til **AV** når den ikke er i bruk.
- Ikke bruk roboten samtidig med en pop-up-sprinkler. Bruk tidsplanfunksjonen for å sikre at roboten og sprinkleren ikke er i drift samtidig.
- Unngå å sette opp en passasje der pop-up-sprinklere er installert.
- Ikke bruk roboten når det er stående vann i klippeområdet, for eksempel etter kraftig regn eller vannansamlinger.

1.4 Sikkerhetsinstruksjoner for vedlikehold

- Slå av roboten før vedlikeholdsarbeid.
- Koble fra ladestasjonen før rengjøring eller vedlikehold av ladestasjonen.
- Ikke bruk høytrykksspyler eller løsemidler til å rengjøre roboten.
- Etter rengjøring, sørg for at roboten plasseres på bakken i normal posisjon, ikke opp-ned.
- Ikke snu roboten opp-ned for å vaske chassiset. Hvis du må snu den for rengjøring, sett den tilbake til riktig posisjon umiddelbart etterpå. Dette forhindrer at vann trenger inn i motoren og påvirker normal drift.

1.5 Batterisikkerhet

Litium-ion-batterier kan eksplodere eller forårsake brann hvis de demonteres, kortsluttes, utsettes for vann, ild eller høye temperaturer. Håndter dem forsiktig, ikke demonter eller åpne batteriet, og unngå elektrisk/mekanisk skade. Oppbevar dem unna direkte sollys.

- Bruk kun batteriladeren og strømforsyningen som er levert av produsenten. Bruk av feil lader eller strømforsyning kan føre til elektrisk støt og/eller overoppheting. .
- IKKE FORSØK Å REPARERE ELLER MODIFISERE BATTERIER! Forsøk på reparasjon kan føre til alvorlige personskader på grunn av eksplosjon eller elektrisk støt. Hvis en lekkasje oppstår, er de utløste elektrolyttene etsende og giftige.
- Denne enheten inneholder batterier som kun kan byttes av kvalifisert personell.

1.6 Fare ved skifte av kniver

For å unngå skader, bruk vernehansker ved utskifting av knivene.

1.7 Tiltent bruk

Mammotion-roboter er utviklet for plenpleie i private hjem og er ikke beregnet for kommersiell bruk.

1.8 Avfallshåndtering

Kast dette produktet i samsvar med lokale forskrifter for elektronisk avfall (WEEE). Ikke kast det sammen med vanlig husholdningsavfall. Lever det i stedet til et autorisert gjenvinningscenter eller innsamlingspunkt for å sikre sikker håndtering og miljøvennlig avfallshåndtering av elektroniske komponenter.

2 Introduksjon

2.1 Om Mammotion YUKA

Den trådløse robotgressklipperen i YUKA-serien, kjent som YUKA, er utviklet for effektiv og enkel plenpleie. Med doble knivplater sikrer den presis klipping på ulike terreng, mens den U-formede frontfangeren gir bedre manøvrerbarhet og beskyttelse.

Med et integrert plenfeiesett kan YUKA klippe og feie samtidig, noe som holder plenen ren med minimal innsats. Dens avanserte 3D-visjons- og RTK-fusjonskartleggingssystem muliggjør presis navigasjon og kartlegging – helt uten behov for kanttråd.

Ideell for huseiere som ønsker en problemfri, helautomatisk plenpleieløsning, setter YUKA en ny standard innen robotklipping.

2.1.1 Om 3D-visjonsmodulen

YUKA er utstyrt med en 3D-visjonsmodul som gir.

- 3D-visjonsposisjonering – Sikrer nøyaktig posisjonering når RTK-signalet svikter på grunn av dårlige satellittsignaler.
- 3D-visjonsbasert hindringsdeteksjon – Identifiserer hindringer foran roboten.
- FPV-modus (First Person View) – Kan brukes til overvåking som et sikkerhetskamera.

2.1.2 Om posisjonering

YUKA er utstyrt med et RTK (Real-Time Kinematic) navigasjonssystem, et multi-sensor integrert navigasjonssystem, og et 3D-visjonsposisjoneringssystem, som gir svært nøyaktige posisjonsdata.

RTK-posisjonering

RTK er en differensiell GNSS-teknologi som forbedrer posisjonsnøyaktigheten til omtrent 5 cm . Roboten benytter seg av fire globale navigasjonssystemer (GPS, GLONASS, BeiDou og Galileo) og integrerer tilleggssensorer, noe som gir nesten 100 ganger høyere nøyaktighet enn tradisjonelle GPS-systemer.

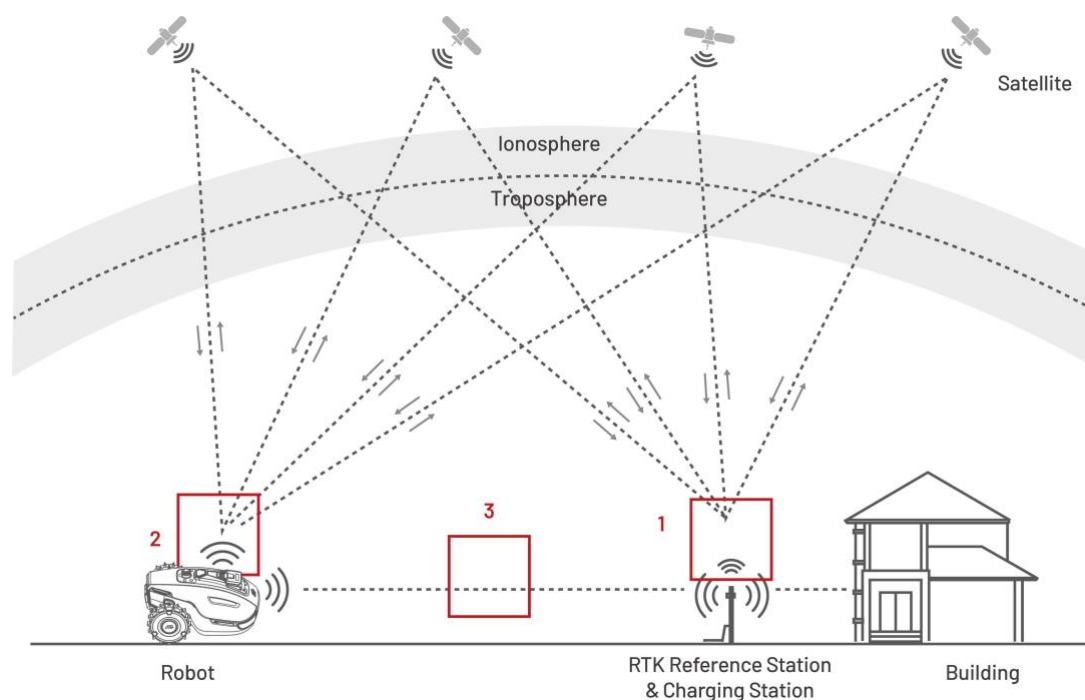

1. RTK-referansestasjonen mottar satellittsignaler og krever en åpen plass uten hindringer.
2. YUKA opererer på samme måte og krever fri sikt mot himmelen for å motta satellittsignaler.
3. Datakommunikasjon mellom RTK-referansestasjonen og roboten er mulig selv om det ikke er en direkte linje mellom alle punkter på plenen og referansestasjonen, så lenge signalet ikke er fullstendig blokkert.

3D-visjonsposisjonering

YUKA bruker primært RTK-posisjonering. Men når satellittsignaler blokkeres av hindringer som takutstikk eller trær under kartlegging og klipping, kan roboten fortsatt operere effektivt ved hjelp av 3D-visjonsposisjonering.

2.1.3 Om registrering av hindringer

YUKA støtter både visuell og ultrasonisk registrering av hindringer. 3D-visjonssystemet kan identifisere hindringer og reagere deretter.

2.1.4 Om klippemønstre

Ved hjelp av AI-algoritmer tilpasses klippemønstre, klippehøyde og vinkel, slik at YUKA kan skape spesielle mønstre via Mammotion-appen. Se "Opprett et mønster" for mer informasjon.

2.1.5 Om selvtømmende plenfeiesett (selges separat)

Med det selvtømmende plenfeiesettet samler YUKA effektivt opp gressavklipp, blader og rusk under klipping. Den tømmer innholdet automatisk på en forhåndsdefinert plassering, noe som gir en enda mer bekymringsfri plenpleie.

2.1.6 Om tilkobling

YUKA støtter tre tilkoblingsmetoder:^[1]_[SEP]

Bluetooth – Koble roboten til mobilen din.

Wi-Fi – Internettilgang via trådløst nettverk.^[1]_[SEP]

4G-mobilnett – Gir internettilgang uten Wi-Fi.

2.1.7 Om stemmestyring



MERK

Roboten støtter nå stemmekommandoer på engelsk, tysk og fransk.

YUKA er kompatibel med både Alexa og Google Home. Når roboten er koblet til en stemmeassistent, kan du enkelt starte, stoppe eller lade den med enkle talekommandoer. Se [**Koble til Alexa-kontoen din**](#) eller [**Koble til Google Home-kontoen din**](#) for mer informasjon.

2.1.8 Om automatisk lading

En automatisk ladingsfunksjonen gjør at roboten automatisk returnerer til ladestasjonen når batterinivået faller under 15%.

2.1.9 Om antityveri sikring

YUKA er utstyrt med et antityverisikrings for å forhindre uautorisert fjerning.

- En alarm utløses hvis roboten løftes.
Brukere kan spore robotens posisjon via GPS og 4G gjennom Mammotion-appen, så lenge den er tilkoblet nettet.
- I tillegg kan YUKAs bakhjul utstyres med en AirTag for å spore posisjonen.

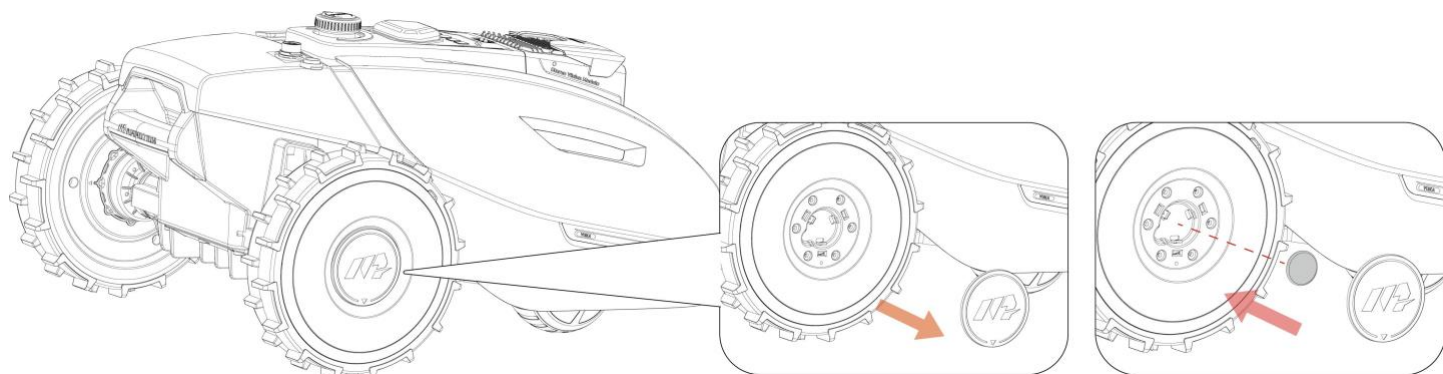

2.2 Produktoversikt



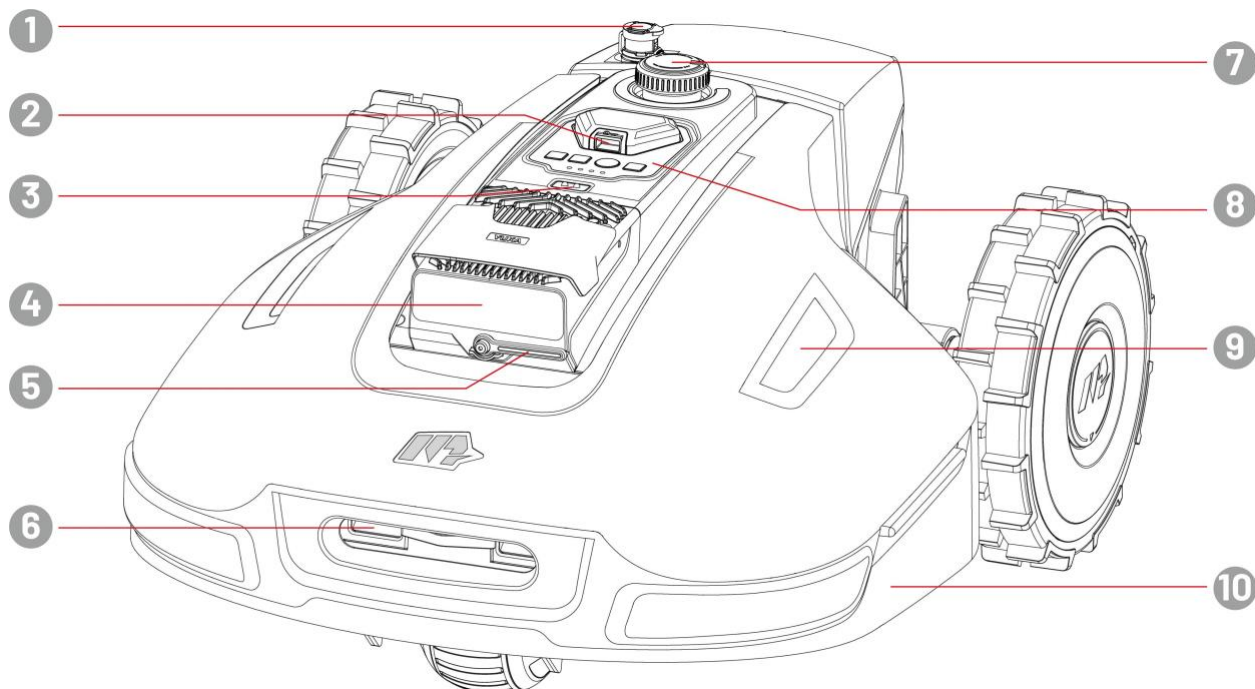





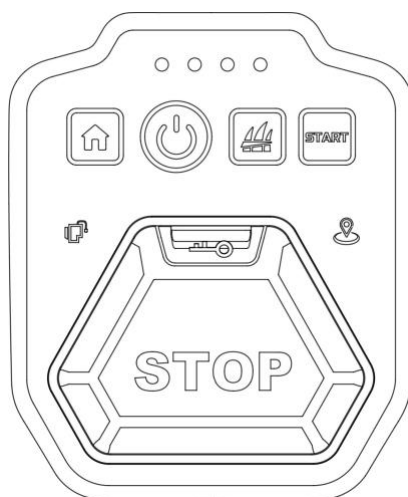



2.2.1 YUKA



1. Port for feiesett
2. Sikkerhetsnøkkel
3. Rengsensor
4. Visjonsmodul
5. Visjonsmodul for feiing
6. Ladekontakt
7. Justeringshjul for klippehøyde – trykk og vri for å justere klippehøyden
8. Kontrollsenter
9. Side-LED
10. Frontfanger (U-formet)

Kontrollcenter



Knapp/Ikon	Beskrivelse	Beskrivelse
	Hjem-knapp	<ul style="list-style-type: none"> Trykk på  , deretter på  for å returnere til ladestasjonen. <p>Trykk på  , deretter på  for å fortsette arbeidet/låse opp roboten.</p>
	Gress-knapp	
	Start-knapp	
	På/Av -knapp	Hold inne knappen  for å slå roboten På/Av.
	Nødstoppsknapp	Hvis uventede problemer oppstår, trykk på nødstoppsknappen for å stoppe roboten umiddelbart.
	Posisjoneringsindikator	Indikerer posisjoneringsstatus. Se LED indikator koder for mer informasjon.
	Feiesett-indikator	Indicates the connection status of the sweeper kit.
	Batteri-indikator	Indikerer batteriets status.

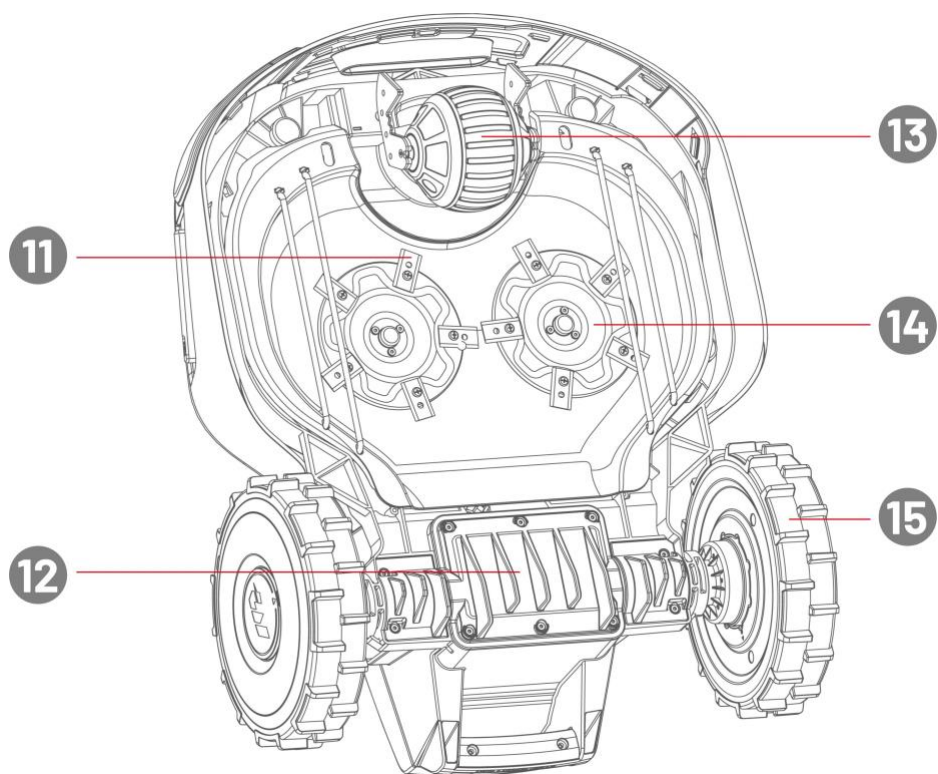

11. Kniv

13. Forhjul (Omni-hjul)

15. Bakhjul

12. Batterirom

14. Ladekontakt

2.2.2 Ladestasjon og RTK-referansestasjon

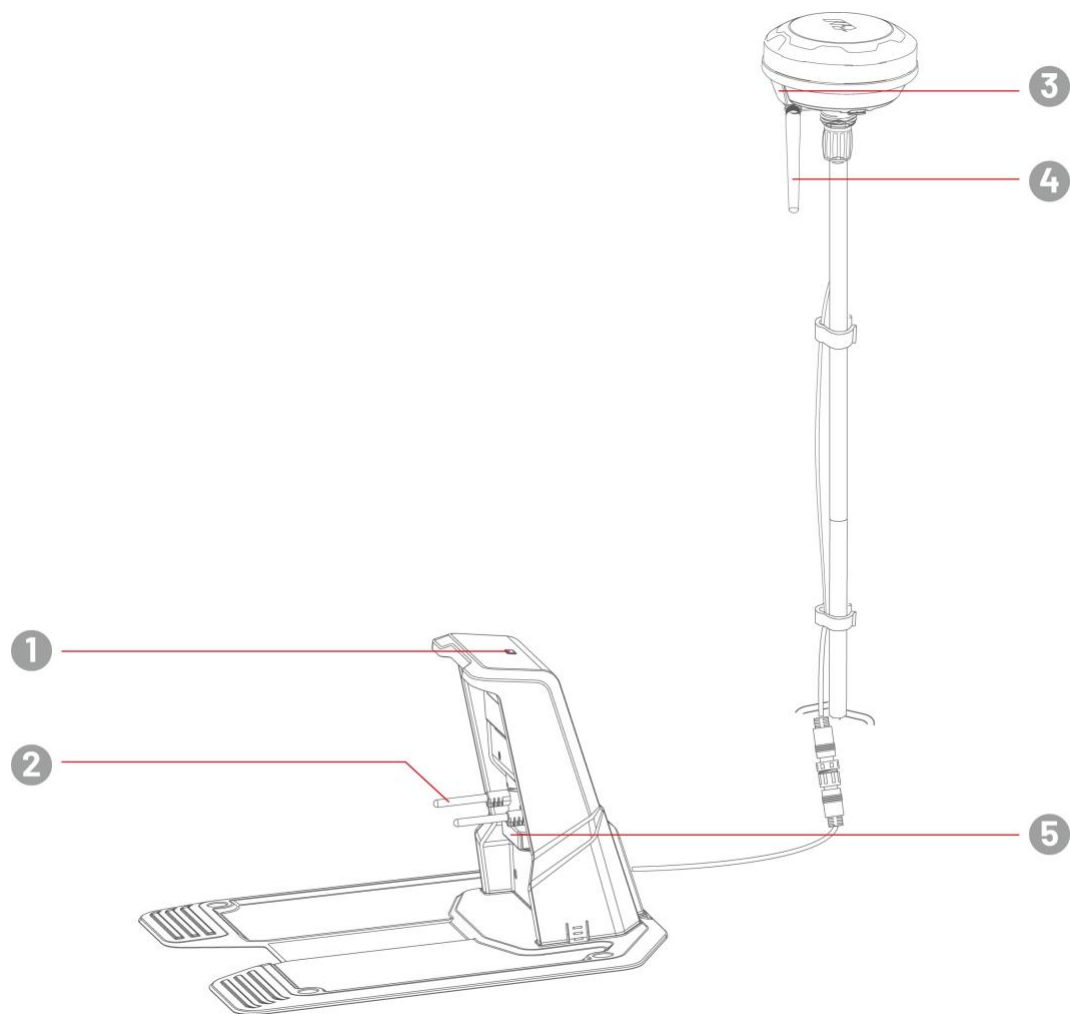

- | | |
|--|-----------------|
| 1. Ladestasjonens LED-indikator | 2. Ladestikk |
| 3. RTK-referansestasjonens LED-indikator | 4. Radioantenne |
| 5. Infrarød sender | |

2.2.3 LED-koder

YUKA

Indikator	Farge	Beskrivelse
Side-LED	Konstant grønn	<ul style="list-style-type: none">● Systeminitialisering● Manuell kontrollmodus● Automatisk arbeidsmodus● Lading fullført (robot fortsatt på ladestasjon)
	Pulserende grønn	<ul style="list-style-type: none">● OTA-oppdatering pågår
	Langsomt blinkende grønn	<ul style="list-style-type: none">● Lading pågår
	Langsomt blinkende rød	<ul style="list-style-type: none">● Nødstoppsknapp aktivert
	Raskt blinkende rød	<ul style="list-style-type: none">● Lavt batterinivå● Støtfanger utløst● Robot sitter fast● RTK-posisjonering mislyktes● Robot har blitt løftet/vippet/veltet
	Svært raskt blinkende rød	<ul style="list-style-type: none">● Systemoppgradering mislyktes● Systemfeil
	Av	<ul style="list-style-type: none">● Pause● Standby● Hvilemodus
Posisjonerings-indikator	Konstant grønn	RTK-posisjonering fungerer som den skal.
	Blinkende grønn	RTK-posisjonering har mislyktes, men visjonsposisjonering fungerer.
	Konstant rød	Både RTK- og visjonsposisjonering har mislyktes.
	Blinkende blå	Robotens fastvare oppdateres.
	Konstant blå	Robot slått på vellykket.

Ladestasjon

Farge	Beskrivelse
Blinkende grønn	Roboten lader.
Konstant grønn	Roboten er fulladet eller ikke ladet.
Konstant rød	En feil har oppstått.

RTK-referansestasjon

Farge	Beskrivelse
Blinkende blå	Referansestasjonen er slått på.
Blinkende grønn	Referansestasjonen initialiseres.
Konstant grønn	Initialiseringen er fullført, og referansestasjonen fungerer som den skal.
Av	Initialiseringen er fullført, og lokal tid er mellom 18:00 og 08:00.
Konstant rød	En feil har oppstått.
Langsomt blinkende grønn	Lavt strømforbruk.

2.3 I esken

Sørg for at alle delene finnes i pakken i henhold til din bestilling. Hvis noen deler mangler eller er skadet, kontakt din forhandler. Mammotion anbefaler at du beholder esken og skuminnleggene for fremtidig bruk.

2.3.1 YUKA installasjonssett

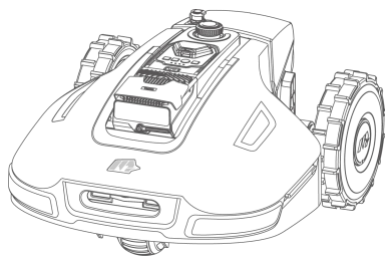

YUKA x1



Sikkerhetsnøkkel x1 (for reservebruk)

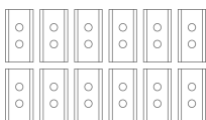

Kniver x12 (for spare use)



Skruer x12 (for reservebruk)



Skiver x12 (for reservebruk)

2.3.2 Ladestasjon-installasjonssett

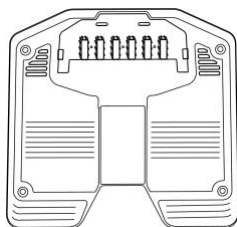

Ladestasjonens base x1

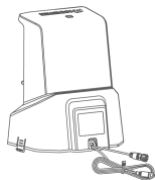

Ladetårn x1

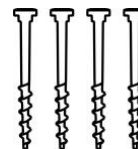

Jordspyd x4



Skruer x4 (1 stk for reservebruk) Ladestasjon strømforsyning x1

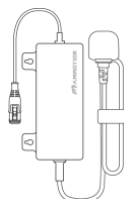

2.3.3 RTK-installasjonssett



RTK-referansestasjon x1



Radioantenne x1



Trident jordspyd x1



Monteringsstang x2



**RTK-referansestasjon
forlengeskabel
(5M) x1**

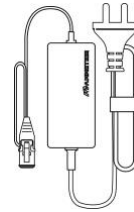

**RTK-referansestasjon
strømforsyning x1**

2.3.4 Verktøysett



Unbrakonøkkel 8mm x1

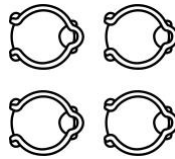

Strips Tie x4

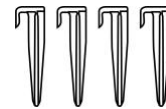

Kabelplugg x4

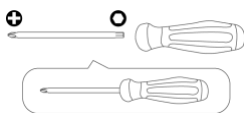

**Skrutrekker (Phillips bit+2.5mm
hex bit) x1**



Unbrakonøkkel 1.5mm x1

2.3.5 Andre tilbehør (Tilleggsutstyr)

Følgende tilbehør selges separat.

RTK-referansestasjon veggfeste-sett

Ved å bruke veggmonteringssettet kan RTK-referansestasjonen installeres på en vegg, noe som forbedrer satellittsignalets mottak.



RTK veggfeste x1



M8x50 ekspansjonsbolt x4

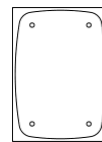

Boremal x1

Selvtømmende plenfeiesett

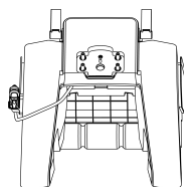

Feiebørstemodul x1



Håndtakmodul x1



Skruer x6 (2 stk for reservebruk)

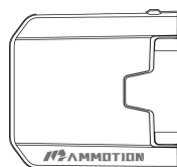

Beholderlokk x1

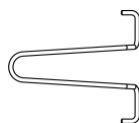

Beholderhåndtak x1



Festebrikke x2



Skruer x8 (2pcs for spare use)

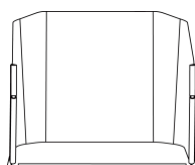

Beholder x1



U-formet støttebøyle x1

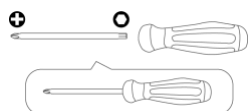

Skrutrekker (Phillips bit+2.5mm hex bit)
x1















Batteri x1









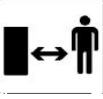

Motvektsdel x1

2.4 Symboler på produktet

Disse symbolene finnes på produktet. Studer dem nøye.

Symbol	Beskrivelse
	Advarsel.
	Les instruksjonsboken før du bruker produktet.
 TS-A081-2703002	Bruk en avtakbar strømforsyningsenhet TS-A081-2703002.
 TS-A012-1201002	Bruk en avtakbar strømforsyningsenhet TS-A012-1201002.
	Dette produktet samsvarer med gjeldende EU-direktiver.
Made in China	Dette produktet er produsert i Kina.
	Det er ikke tillatt å kaste dette produktet som vanlig husholdningsavfall. Sørg for at produktet resirkuleres i henhold til lokale lovkrav.
	Dette produktet kan resirkuleres.
	Hold emballasjen til dette produktet tørr.
	Emballasjen til dette produktet bør ikke tildekkes.
	Vending forbudt.
	Dette produktet er skjørt.
	Emballasjen til dette produktet og selve produktet skal ikke tråkkes på.

Symbol	Description
	Klasse III-apparat.
	Hold hender og føtter unna bevegelige kniver.
	Ikke sitt eller stå på produktet.
	Hold en sikker avstand til produktet når det er i drift.
	ADVARSEL - Ikke berør roterende kniver.
	ADVARSEL - Les bruksanvisningen før du bruker produktet.
	ADVARSEL - Fare for at gjenstander kan slynges mot kroppen. Hold en tilstrekkelig sikkerhetsavstand til maskinen mens den er i drift.
	ADVARSEL - Fjern deaktiveringsenheten før du arbeider på eller løfter maskinen.
	ADVARSEL - Ikke sitt eller stå på maskinen. Aldri plasser hender eller føtter nær eller under maskinen.

3 Installasjon

3.1 Forberedelse

- Les og forstå alle sikkerhetsinstruksjoner før installasjon.
- Bruk kun originale deler og installasjonsmaterialer.
- Lag en skisse av plenen og marker hindringer for å finne den beste plasseringen for ladestasjonen og RTK-referansestasjonen. Sett opp virtuelle grenser basert på plensens utforming.

3.2 Velge plassering for RTK-referansestasjonen

Plasseringsanbefalinger: Installer den på flatt, åpent underlag, en uhindret vegg eller et tak for best signalmottak. Hvis plenen din har en L-form, kan du plassere den på vegg, tak eller bakken. Hvis plenen din har en O-form, U-form eller består av flere seksjoner, anbefales det å plassere den på en vegg eller et tak.

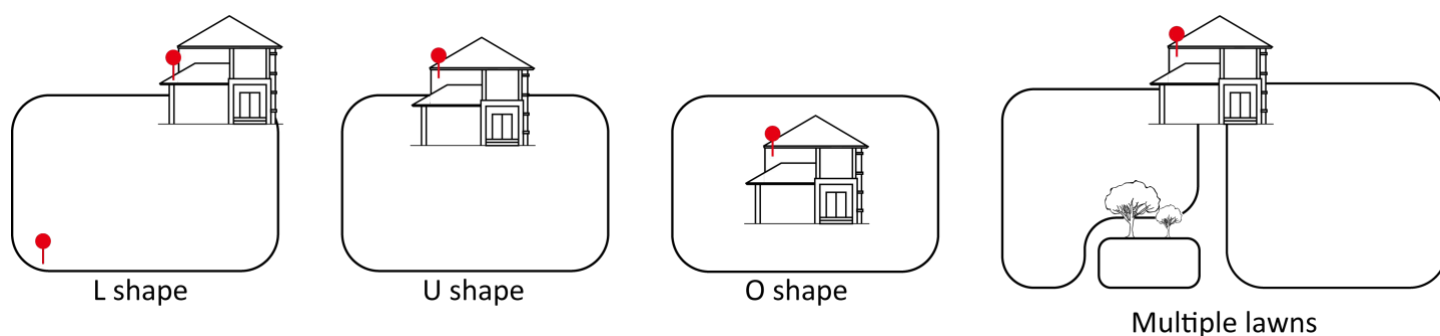

Plasseringskrav for RTK-referansestasjonen:

- RTK-referansestasjonen skal være plassert vertikalt, som vist på illustrasjonen:



- Plasser stasjonen på flatt, åpent underlag, en uhindret vegg eller et tak. Sørg for at det ikke er takutstikk eller trær som kan blokkere satellittsignaler.
- Hold en avstand på minst 3 meter mellom RTK-referansestasjonen og eventuelle vegger eller trær.

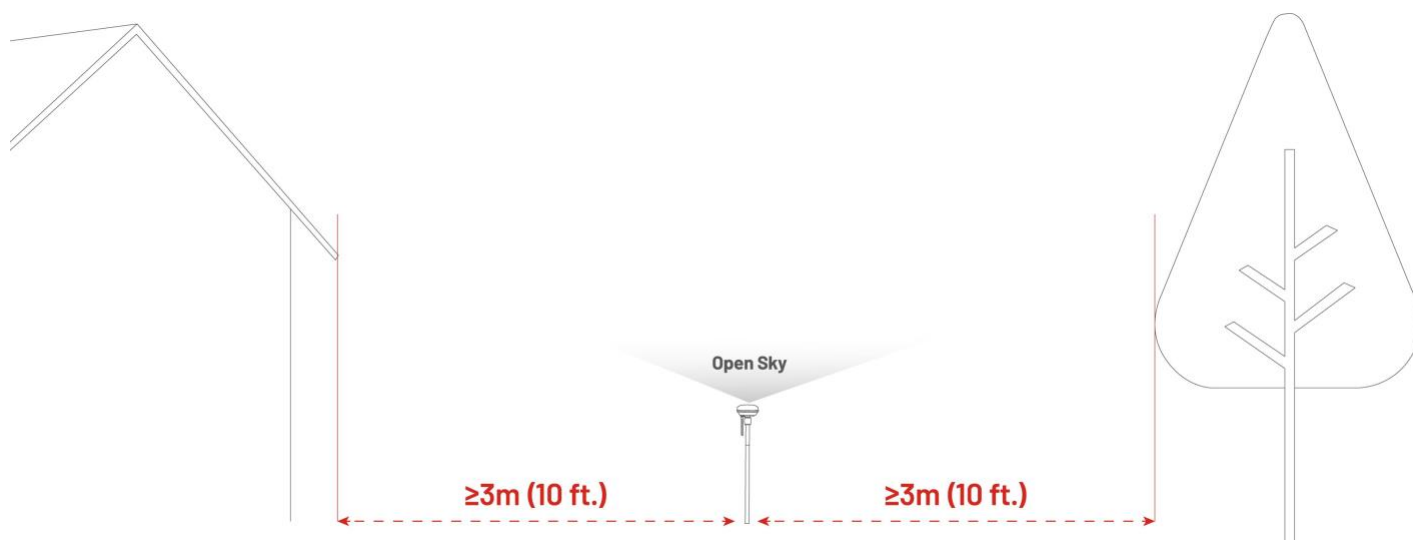

3.3 Valg av plassering for ladestasjonen

- Plasser ladestasjonen på et flatt underlag.
- IKKE installer ladestasjonen i hjørnet av en L-formet bygning eller på en smal sti mellom to strukturer.
- Ladeområdet (1x1 m foran ladestasjonen) skal være fritt for hindringer. Hellingsvinkelen må være mindre enn 5°.
- Det skal ikke være hindringer mellom ladestasjonen og ladingspunktet.
- Bunnplaten på ladestasjonen må ligge rett og ikke være bøyd eller skjevt plassert.

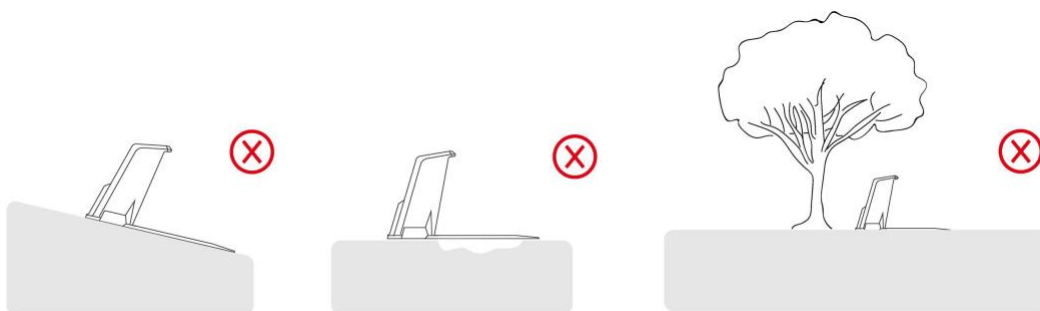

- Plasser ladestasjonen mot plenen.

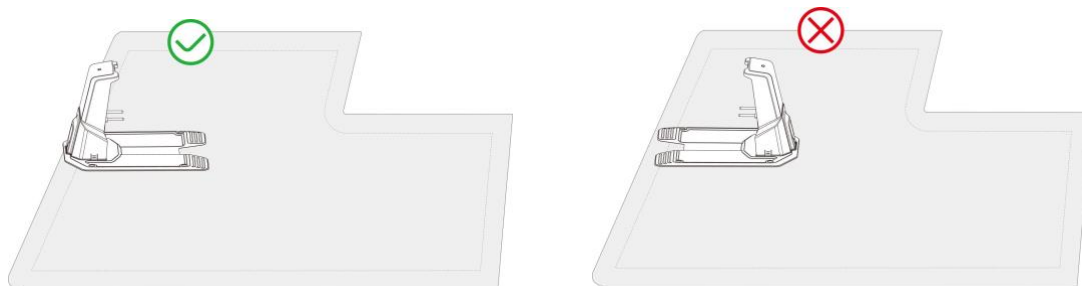

- Hvis ladestasjonen er plassert utenfor plenen, lag en passasje for å koble den til plenen.



MERK

Hvis ladestasjonen installeres på en betongoverflate, fest den med ekspansjonsbolter.

3.4 Installasjon

Før installasjon, fjern emballasjeskummet fra bunnen av YUKA som vist på etiketten.



3.4.1 Installere ladestasjonen

1. Sett ladetårnet inn i ladebasen til du hører et KLIKK.

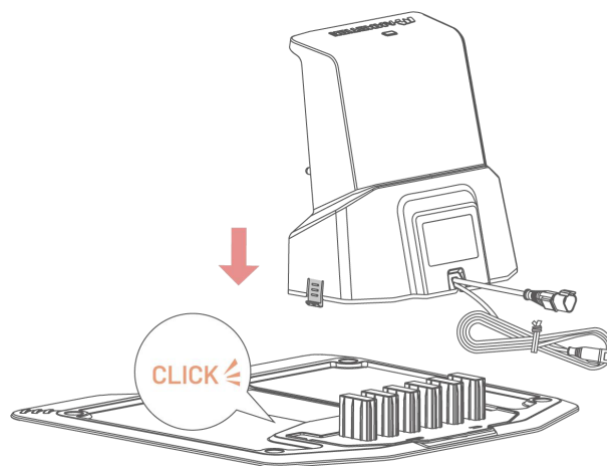

2. Installer og stram de tre skruene fra bunnen av ladebasen med 2,5 mm unbrakonøkkel.

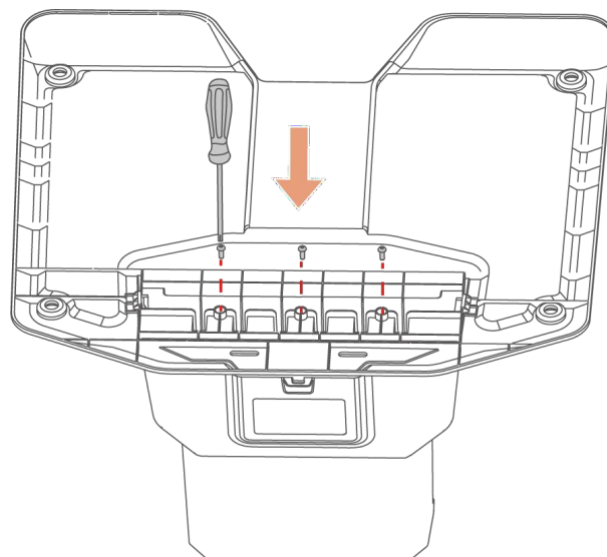

3. Velg et åpent sted for å installere ladestasjonen og sørg for at området foran er fri for hindringer.
4. Fest ladestasjonen på plass med de fire jordspydene og ved hjelp av en 8 mm unbrakonøkkel.
5. Koble ladestasjonskabelen (den lengste) til strømforsyningen på ladestasjonen.
6. Koble strømforsyningen til en stikkontakt.
7. Plasser roboten på ladestasjonen for å starte ladingen.

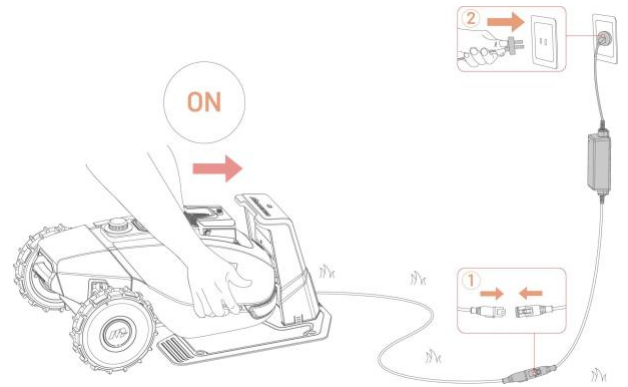
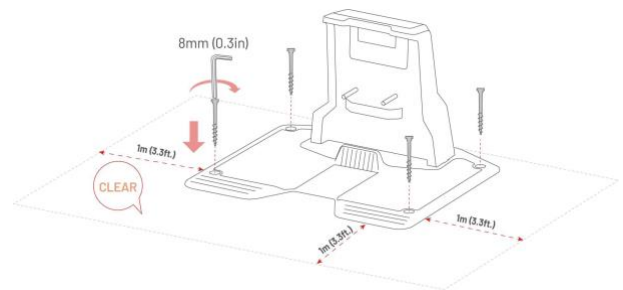

MERK

Lad roboten før første gangs bruk for å aktivere den.

3.4.2 Installere RTK-referansestasjonen (Bakkemontering)

1. Monter de to monteringsstengene og fest trident-jordspydet.

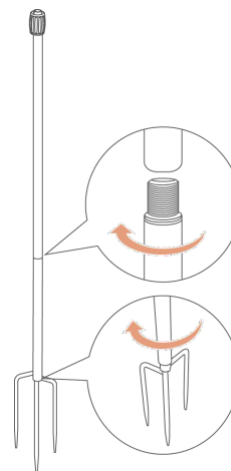

2. Fest radioantennen til RTK-referansestasjonen.

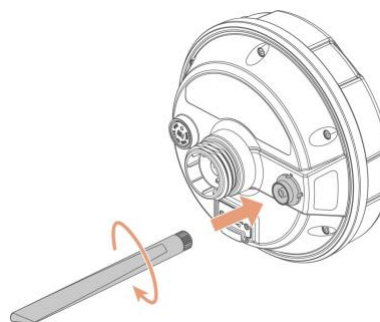

3. Tre RTK-referansestasjonskabelen gjennom monteringsstangen.
4. Monter RTK-referansestasjonen på monteringsstangen.

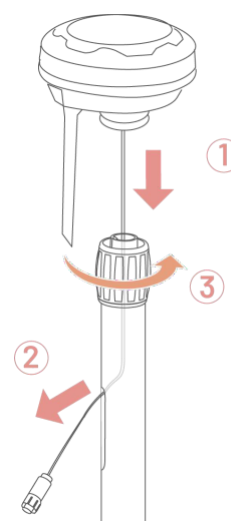

5. Trykk monteringsstangen godt ned i bakken nær ladestasjonen.

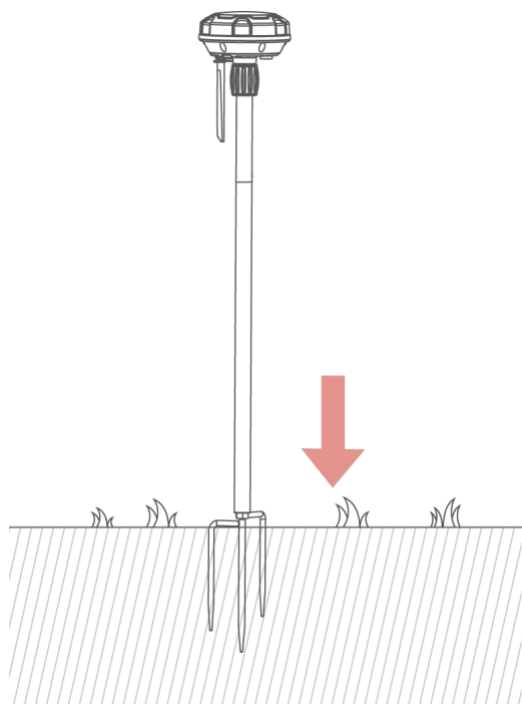

6. Koble RTK-referansestasjonskabelen til ladestasjonskabelen (den korteste).
7. Bruk ledningsstrips og kabelplugger for å feste og organisere kablene pent.

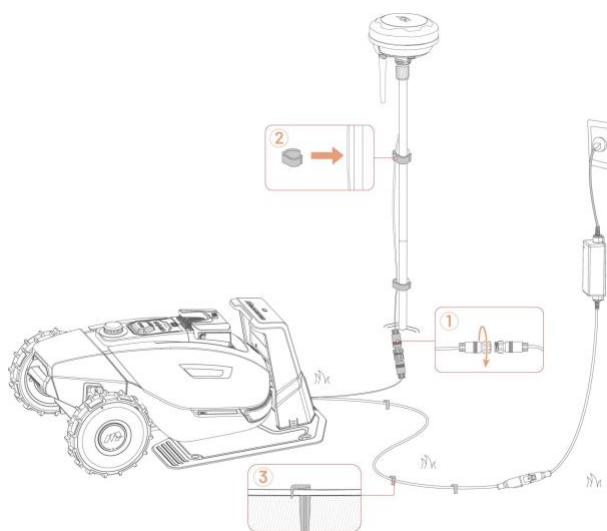

3.4.3 Installasjon av RTK-referansestasjon (Veggfeste)

MERK



- RTK-settet for veggfeste selges separat.
- Hopp over seksjon 3.4.2 hvis du installerer RTK-referansestasjonen på en vegg.

1. Velg et egnet sted høyt oppe på huset for installasjon.
2. Fest boremalen på veggen og bor fire hull (10 x 40 mm) på de angitte stedene.
3. Slå forsiktig inn de fire ekspansjonsboltene i hullene, og skru deretter av mutrene og skivene når gjengene sitter fast.
4. Fest RTK veggfestet til veggen ved hjelp av skiver og mutre og stram mutrene godt til.

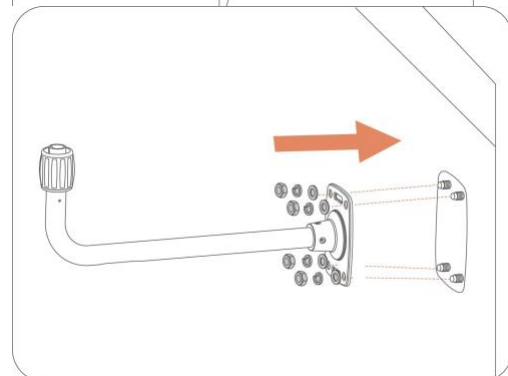
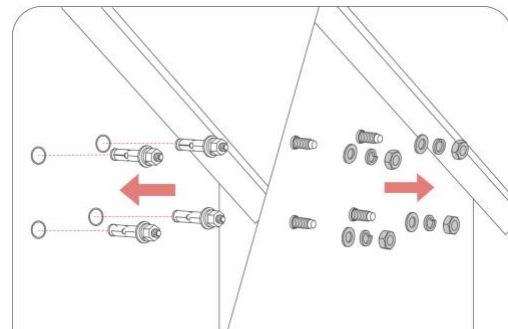
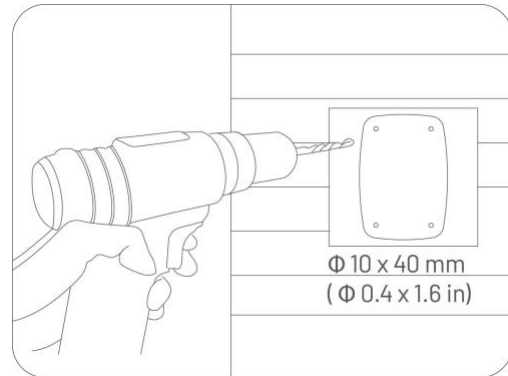

5. Før RTK-referansestasjonskabelen gjennom veggfestet som vist på illustrasjonen.

6. Fest RTK-referansestasjonen til veggfestet.

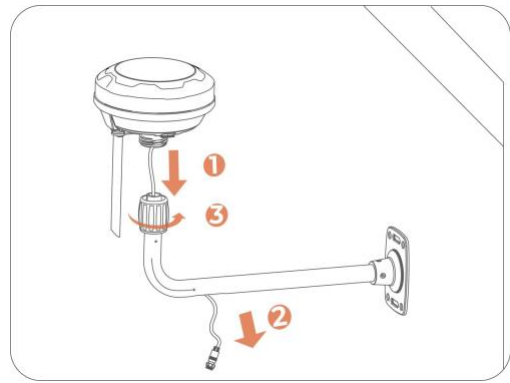

7. Koble RTK-referansestasjonspluggen til forlengelseskabelen (5 m).

8. Koble forlengelseskabelen til strømadapteret til RTK-referansestasjonen.

9. Plugg strømadapteret inn i en stikkontakt.

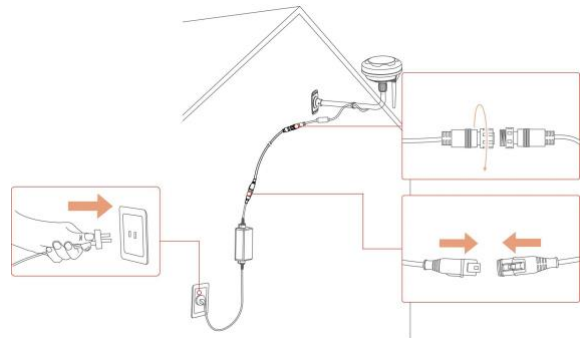

3.4.4 Installere det selvtømmende plenfeiesettet (Tilleggsutstyr)

Følg instruksjonene nedenfor for å installere det selvtømmende plenfeiesettet.

1. Bruk en 2,5 mm unbrakonøkkel til å løsne de 6 skruene og fjerne batteridekselet på undersiden av YUKA.

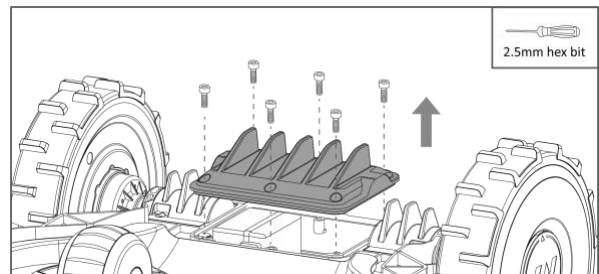

2. Koble til batteriledningene og bruk de to skruene for å feste batteriet. Stram skruene med en 2,5 mm (0,1 in) unbrakonøkkel.

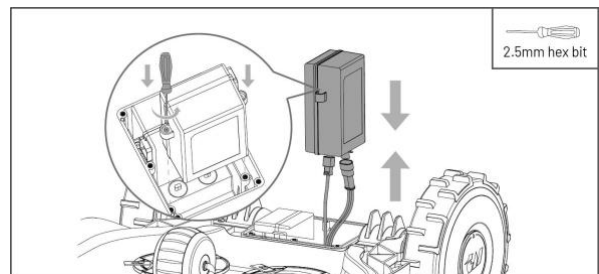

3. Sett på batteridekselet igjen.

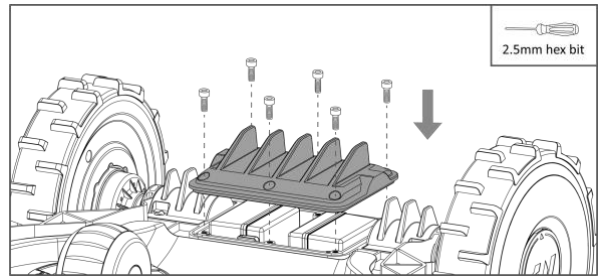

4. Monter håndtaksmodulen på toppen av feiebørstmodulen og stram de 4 skruene ved hjelp av en 2,5 mm unbrakonøkkel.

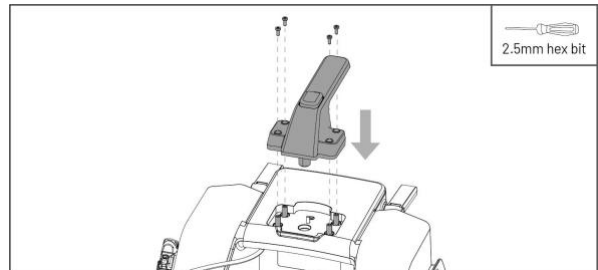

5. Fest beholderhåndtaket som vist på illustrasjonen.

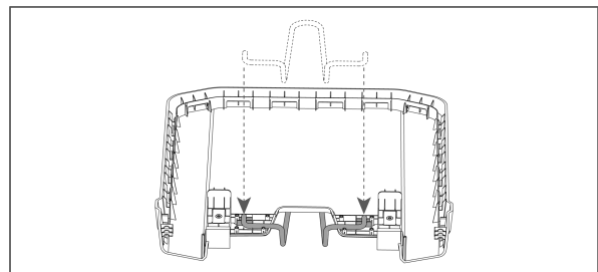

6. Fest de to festebrakettene for å sikre beholderhåndtaket på plass. Stram de 8 skruene med en 2,5 mm unbrakonøkkel. Merk at dreiemomentet ikke skal overstige 5 N·m.

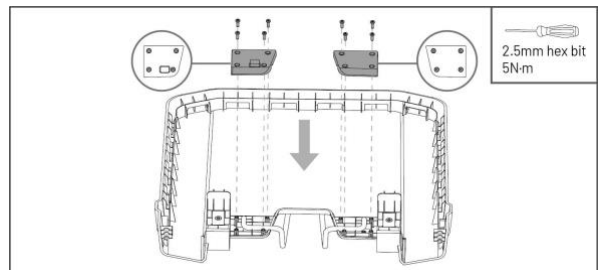

7. Sett beholderen inn i beholderdekslet og trekk forsiktig i begge ender for justeringer.

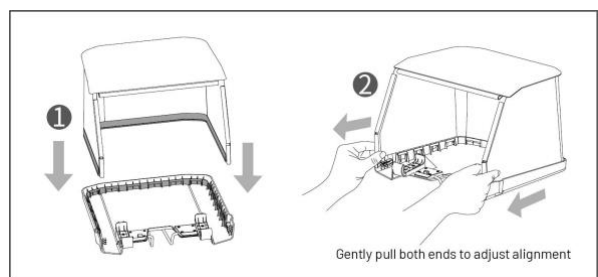

8. Sett den U-formede støttebøylen inn i beholderen.

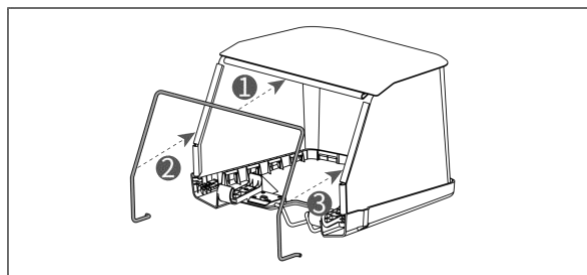

9. Sett begge ender av den U-formede støttebøylen inn i deres angitte posisjoner.

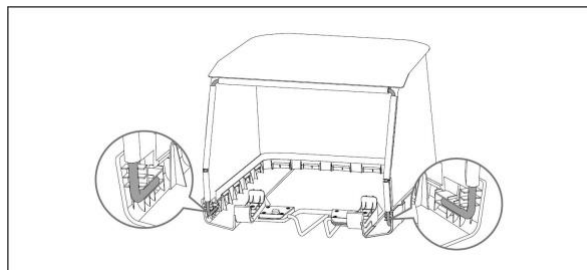

10. Monter feiebørstestemodulen sammen med beholdermodulen.

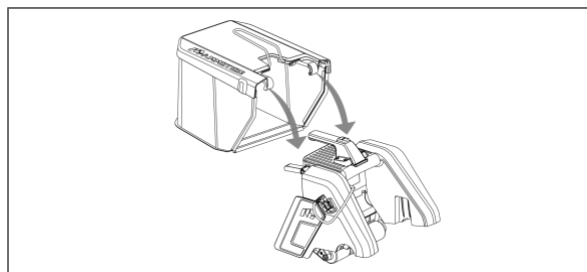

11. Sett utstikket på plenfeieren inn i sporet på baksiden av YUKA.

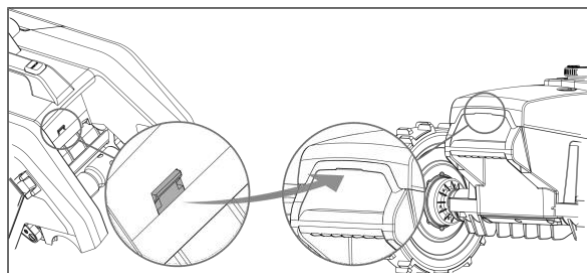

12. Monter plenfeieren på YUKA.

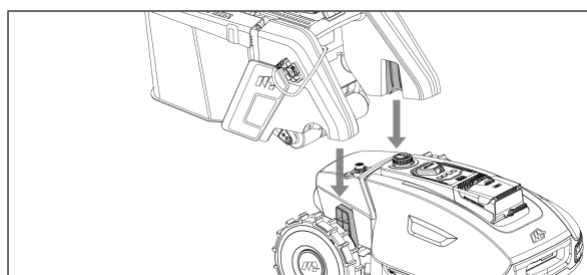

13. Koble feierens plugg til YUKA.

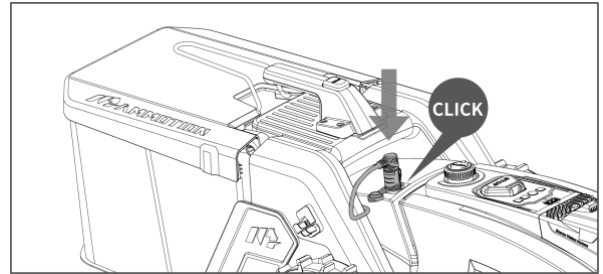

14. Bruk et verktøy for å forsiktig fjerne dekselet til visjonsmodulen.

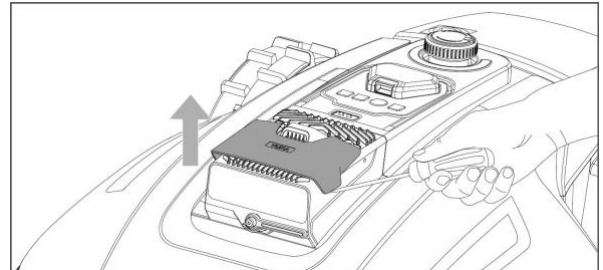

15. Fest motvektsdelen på visjonsmodulen.

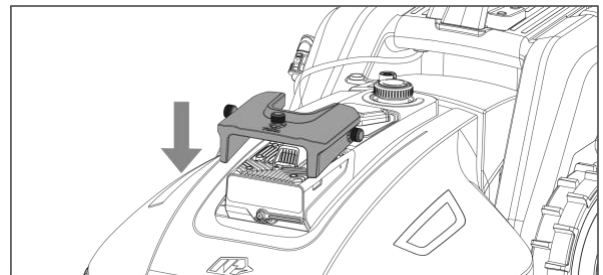

16. Stram skruene forsvarlig til.

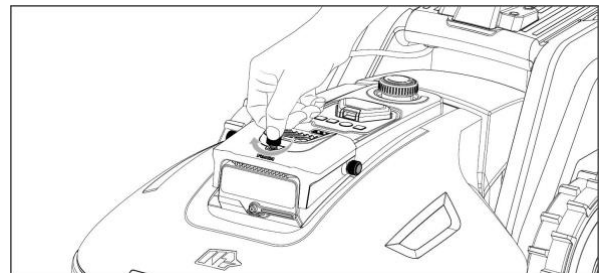

Demontere plenfeiesettet (for rengjøring)

1. Koble fra pluggen.
2. Trykk på knappen og løft håndtaket for å fjerne plenfeiesettet.

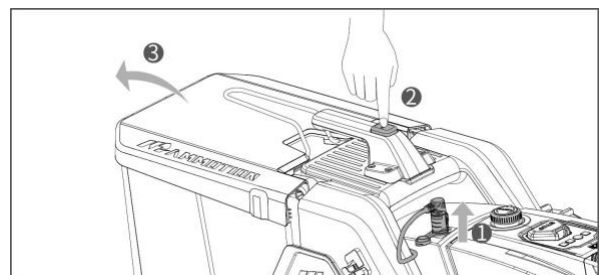

4 Drift



MERK

Skjermbildene er kun for referanse. Se de faktiske brukergrensesnittene i appen.

4.1 Forberedelse

- Bluetooth Les og forstå sikkerhetsinstruksjonene før bruk.
- Sørg for at ladestasjonen og RTK-referansestasjonen er riktig installert.
- Kontroller at roboten er i ladestasjonen.
- Sørg for at du har en stabil nettverkstilkobling og at på telefonen er aktivert.

4.2 Last ned Mammotion-appen

Roboten er utviklet for å fungere med Mammotion-appen. Last ned appen gratis før bruk. Skann QR-koden nedenfor for å laste den ned fra Google Play eller Apple App Store eller søke etter "Mammotion" i app-butikkene.



Etter installasjon av appen: Registrer deg og logg inn. Ved bruk kan appen be om tilgang til: Bluetooth, Posisjonstjenester (GPS) og lokal nettverkstilgang. Det anbefales å gi disse tilgangene for optimal bruk. For mer informasjon, se Personvernerklæringen: Mammotion app > **Meg** > **Om Mammotion** >

Personvernerklæring.

Hvis du vil logge inn med en tredjepartskonto, trykk på  eller  på innloggingssiden for å fortsette. Mammotion-appen støtter nå innlogging med Google og Apple-kontoer.

4.3 Legg til produktet ditt

MERK



- Sørg for at avstanden mellom telefonen din og roboten er mindre enn 3 m.
- Du kan hoppe over Wi-Fi-oppsettet hvis du bruker 4G mobildata. Det anbefales likevel å koble til et Wi-Fi-nettverk for optimal ytelse.

4.3.1 Legg til enheter

1. Trykk på **+** for å legge til roboten eller RTK-referansestasjonen.
2. Velg **Legg til**.
3. Følg instruksjonene på skjermen for å sette opp enheten.
4. Følg instruksjonene på skjermen for å koble til enheten og konfigurere nettverket.
5. Følg instruksjonene på skjermen for å aktivere det innebygde SIM-kortet.

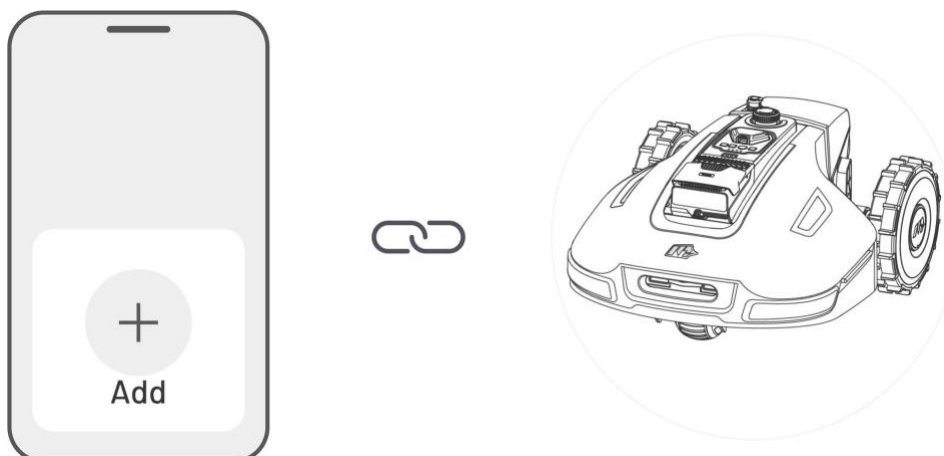

4.4 Aktiver SIM-kort

Hvis du ikke aktiverte SIM-kortet under enhetens tilkoblingsprosess, kan du gjøre det ved å trykke på statuslinjen på Hjem-siden:

1. Trykk på **Statuslinjen** på Hjem-siden.
2. Trykk på **4G status** knappen.
3. Trykk på **Aktiver** og vent til aktiveringen er fullført.



4.5 Oppdater fastvaren

For en optimal opplevelse, sørg for at dine enheter er oppdatert til den nyeste versjon av fastvaren.

➤ Slik oppdaterer du fastvaren

1. Gå til **Innstillinger > Enhetsinformasjon > Robotversjon** for å oppdatere fastvaren.
 2. Sørg for at roboten er koblet til et stabilt nettverk.
- Under oppdateringen bør du unngå å avslutte appen, utføre andre operasjoner eller slå av roboten.



4.6 Opprett et kart

4.6.1 Kartlegg arbeidsområdet

Før kartlegging

Før du starter kartleggingen, er det viktig å ta noen hensyn.

- Fjern kvister, løvhauger, leker, ledninger, steiner og andre hindringer fra plenen. Sørg for at det ikke er barn eller dyr på plenen.

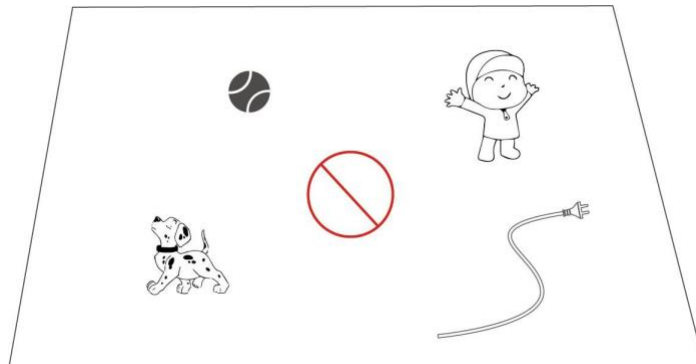

Kartlegg plenen din

1. Sørg for at roboten er slått på og at Bluetooth på telefonen din er aktivert. Telefonen kobles automatisk til roboten via Bluetooth.

2. Trykk på **Opprett et kart** for å starte.

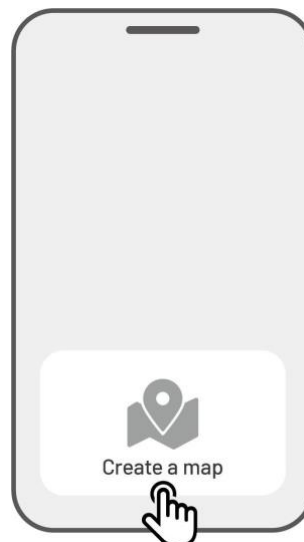

3. Velg **Manuell kartlegging** eller **Automatisk kartlegging** for å fortsette.

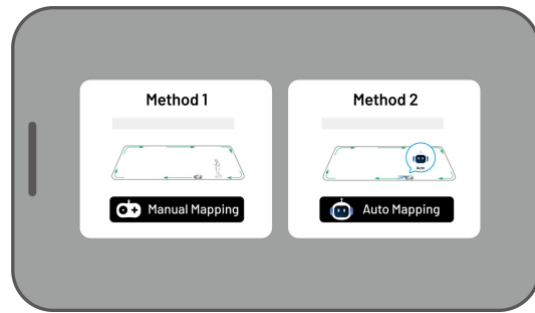

Manuell kartlegging

1. Styr roboten til et passende startpunkt for klippeområde og trykk på ► for å starte kartleggingen.

Flytt appens joystick opp eller ned for å styre roboten fremover eller bakover.

- Flytt appens joystick til venstre eller høyre for å svinge roboten til venstre eller høyre.

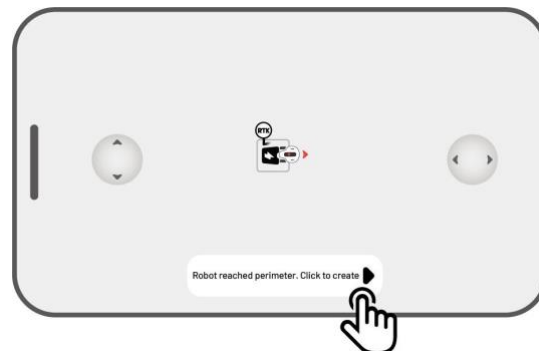

2. Før roboten langs klippeområdet. Hold kontrollenheten innen 1,5 meter fra roboten for å opprettholde en stabil Bluetooth-forbindelse.

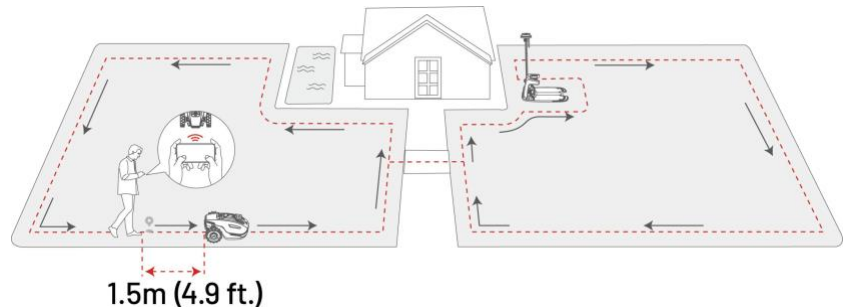

- a) Hvis klippeområdet møter en hindring som en vegg, et gjerde, en grøft eller en ujevn gangsti, hold en avstand på minst 15 cm fra hindringen mens du guider roboten.

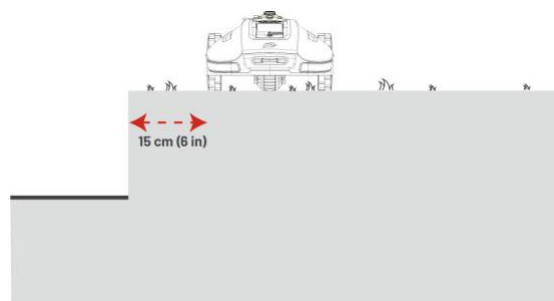

b) Hvis klippeområdet inneholder en jevn og plan gangsti, anbefales det å guide roboten på gangstien for mer effektiv klipping.

3. Trykk på **Forkast og avslutt** for å slette all ulagret data og starte kartleggingen på nytt om nødvendig.

4. Styr roboten tilbake til startpunktet og trykk på **Lagre** for å fullføre kartleggingen.

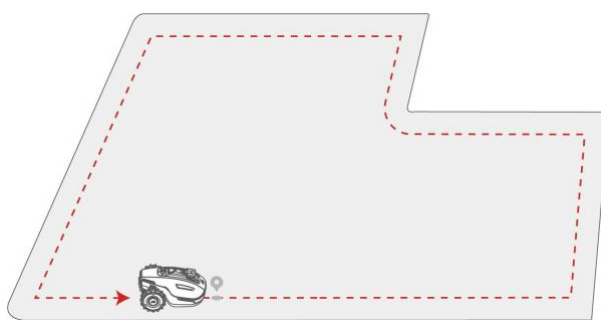
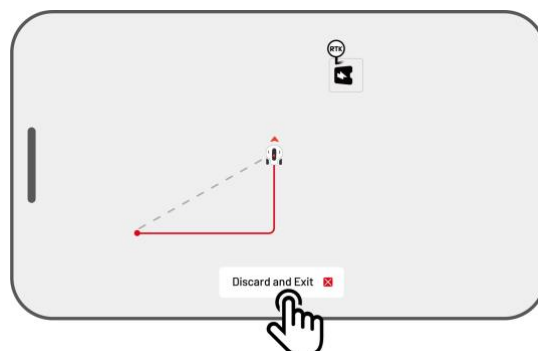
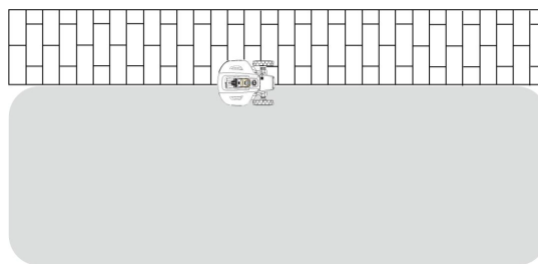

Automatisk kartlegging

MERK



- Fjern eventuelle hindringer før du starter automatisk kartlegging.
 - Hold telefonen aktiv og ikke bytt til andre apper.
 - Følg roboten under kartleggingsprosessen.
 - Sørg for at Bluetooth- forbindelsen mellom roboten og telefonen forblir uavbrutt.
 - Ikke bruk Automatisk kartlegging i områder med trapper, stup, dammer eller lignende hindringer.
-

Funksjonen for Automatisk kartlegging bruker robotens visjonskamera til å oppdage plenen sitt fysiske omkrets. Når kameraet identifiserer et tydelig omkrets, aktiveres Automatisk kartlegging og roboten kartlegger plenums omkrets autonomt.

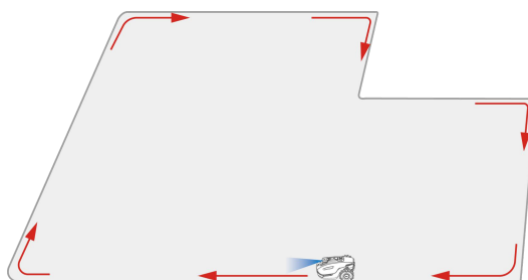

Trykk på **Automatisk kartlegging** for å starte denne funksjonen.

Hvis roboten får en feil, trykk på **Stopp**-knappen, og kontroller den manuelt for å fortsette kartleggingen.

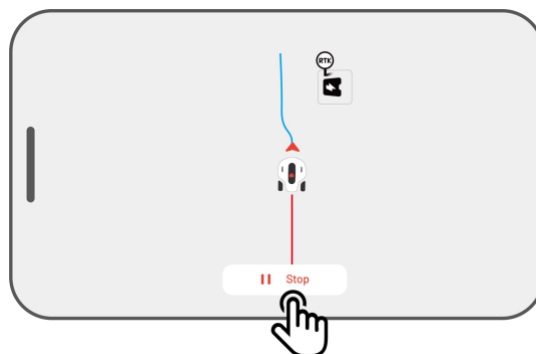

MERK



- Under kartlegging vil systemet estimere arealet. Sørg for at arealet ikke overstiger den øvre grensen (se [Error! Reference source not found.](#) for mer informasjon), ellers vil kartleggingen av arbeidsområdet mislykkes.
 - Kjør roboten ut av arbeidsområdet eller en No-Go sone før du oppretter et nytt område.
-

4.6.2 Kartlegg en No-go sone

No-go soner opprettes for bassenger, blomsterbed, trær, røtter, grøfter og andre hindringer på plenen. Roboten vil unngå å klippe inne i disse angitte områdene.

1. Trykk på **Opprett** > **No-go sone** på kart-siden.

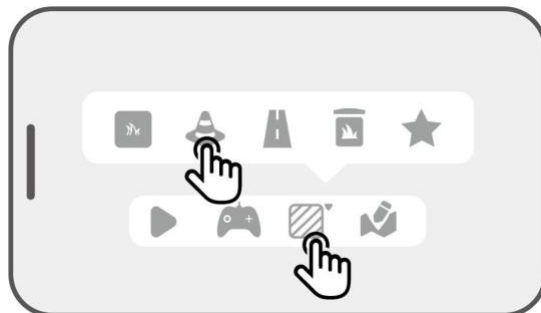

2. Før roboten rundt omkretsen til en No-go sone og trykk deretter på ▶ for å starte kartlegging.

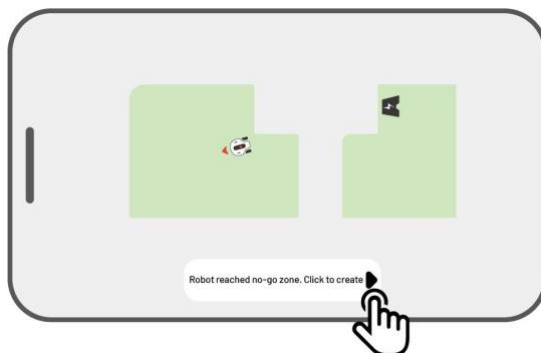

3. Kontroller roboten langs omkretsen til No-go sonen og tilbake til startpunktet for å fullføre kartleggingen.

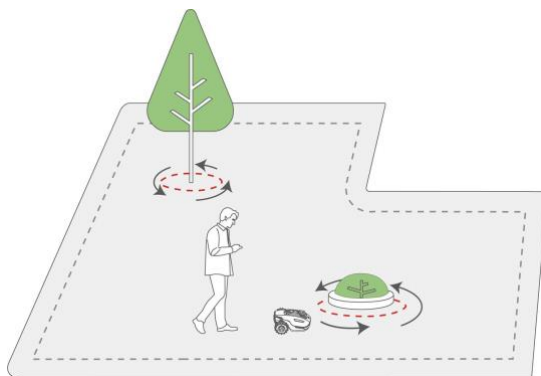

4. Trykk på **Lagre** for å fullføre innstillingen.



4.6.3 Kartlegg en passasje

Passasjen brukes til å koble sammen ulike arbeidsområder eller til å forbinde arbeidsområdet med ladestasjonen.

1. Trykk på **Opprett** > **Passasje** på kart-siden.



2. Kontroller roboten inn i et arbeidsområde.

Trykk på ▶ for å starte kartlegging.

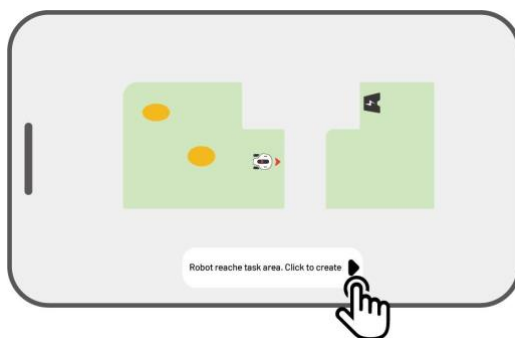

3. Styr roboten manuelt fra ett arbeidsområde til et annet eller til ladestasjonen.

MERL



- Passasjen bør være bredere enn 1 m.
- Passasjen bør være fri for store ujevnheter.

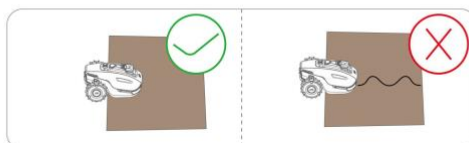
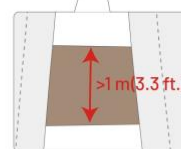
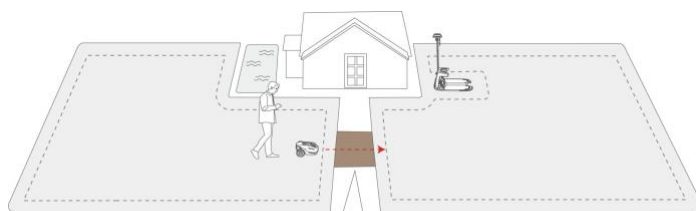

4. Trykk på **Lagre** for å fullføre innstillingen.



4.6.4 Marker et tømmested (Valgfritt)

Etter at det selvtømmende plenfeiesettet er installert, kan du sette det opp i Mammotion-appen.

Et tømmested er stedet hvor roboten kvitter seg med oppsamlet gress, løv og rusk. Når et arbeidsområde er opprettet, kan du definere tømmestedet enten inne i eller utenfor arbeidsområdet.

1. Trykk på **Opprett > Tømmested** på kart-siden.

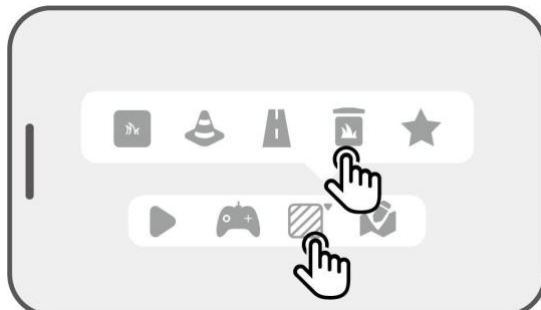

2. Kontroller roboten inn i et arbeidsområde eller nær en avgrensning, trykk deretter ▶ for å starte.

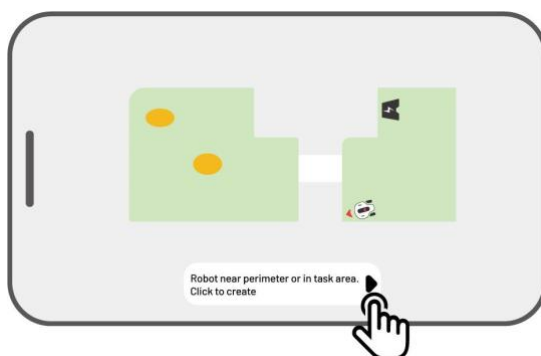

3. Kjør manuelt roboten til ønsket sted og trykk deretter på  for å markere dette som tømmestedet. Du kan stille inn flere tømmesteder.

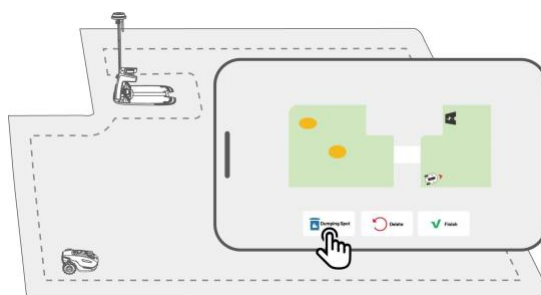

4. Trykk på **Fullfør** for å lagre innstillingen.
5. Kjør roboten tilbake til arbeidsområdet og trykk **Fullfør** for å fullføre kartleggingsprosessen dersom tømmestedet er utenfor arbeidsområdet.

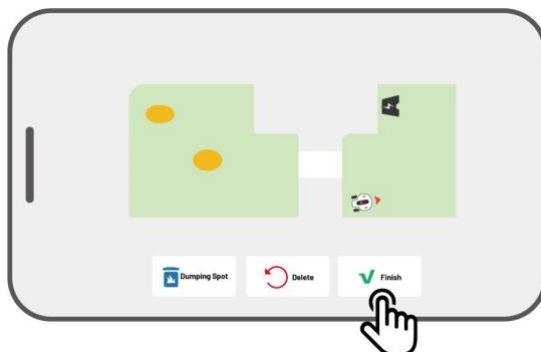

MERK

- Sørg for at det ikke er gjenstander innenfor en diameter på 2 meter rundt tømmededet.
 - Avstanden mellom to tømmededer bør være minst 1 meter.
 - Hvis tømmededet er plassert utenfor arbeidsområdet, vil en passasje automatisk opprettes mens du manuelt kjører YUKA tilbake til arbeidsområdet.
-

4.6.5 Opprett et mønster

Mønsterfunksjonen er utviklet for å tilpasse klipping av plenen din. Etter at et mønster er lagt til, vil gresset i det mønstrede området bevares under klipping for å opprettholde designet. Se tilgjengelige mønstre i appen.

1. Trykk på **Opprett** > **Mønster** på kart-siden.

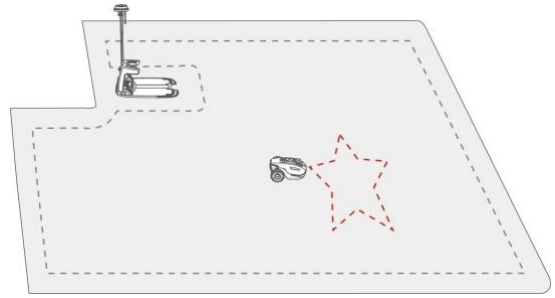

2. Velg mønsteret du vil opprette.



3. Dra og zoom inn/ut for å justere plassering og størrelse på mønsteret.

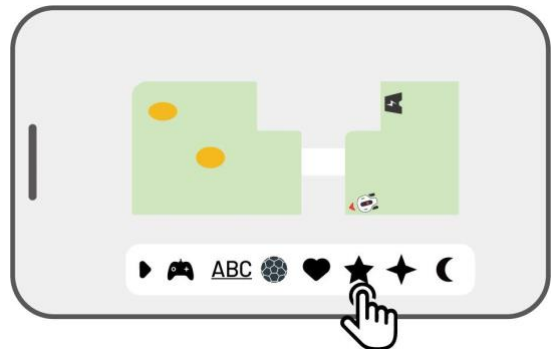

4. Trykk på **Fullfør** for å lagre innstillingen.

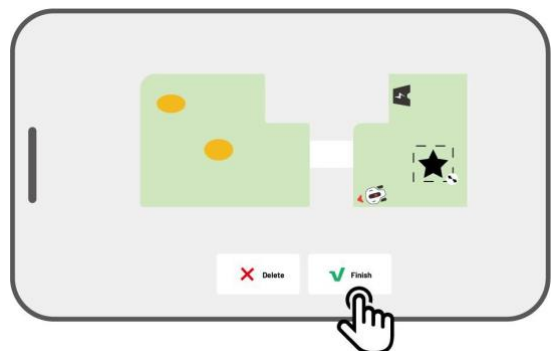
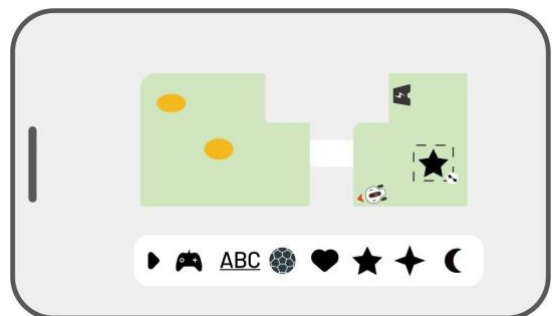

MERK



- Hvert arbeidsområde kan ha maksimalt 10 mønstre, med en total grense på 50 mønstre.
- Mønsteret bør ikke plasseres for nær omkretsen til arbeidsområde, en No-go sone eller ladestasjonen. Hold en minimumsavstand tilsvarende robotens bredde.

Rediger et mønster

Etter at et mønster er opprettet, kan du når som helst velge å aktivere eller deaktivere det. Når det er aktivert, vil gresset i mønsterområdet bevares under klipping. Når det er deaktivert, vil området bli klippet som resten av plenen. Trykk på **Rediger** > ●●● for å åpne popup-vinduet..

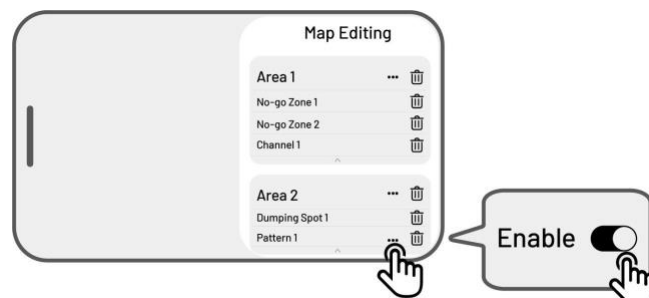

4.6.6 Rediger kartet ditt

Gi området et nytt navn

Mammotion lar deg opprette flere områder. For enklere administrasjon kan du gi området et nytt navn.

1. Trykk på **Rediger** > ●●● for å åpne popup-vinduet.

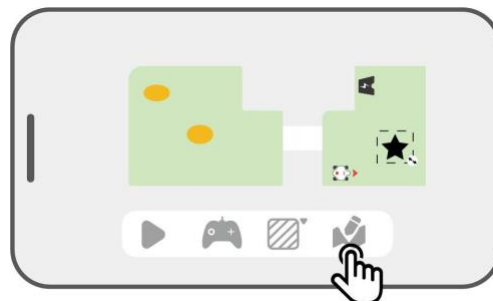

2. Trykk på **Gi nytt navn** for å angi et navn for området.

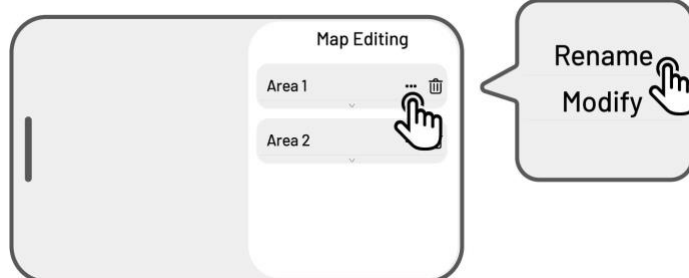

4.6.7 Endre området

Hvis det skjer endringer i hagen din etter kartlegging, for eksempel planting av et tre nær omkretsen av klippeområdet, et hull eller for svake posisjonssignaler, kan du justere det kartlagte området uten å slette det helt.

1. Trykk på **Rediger** > ●●● for å åpne popup-vinduet.

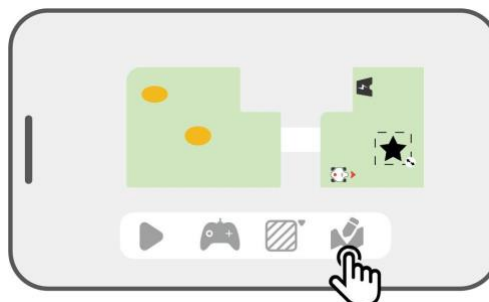

2. Trykk på **Endre** for å tegne omkretsen på nytt.

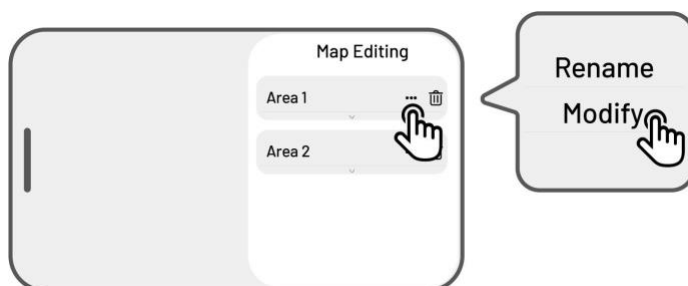

Slett et område / No-go sone / passasje / tømmested

For å slette et område, en No-go sone, en passasje, et tømmested eller et mønster, trykk på **Rediger** > 🗑️. Sletting av et område vil også fjerne alle elementer inni det.

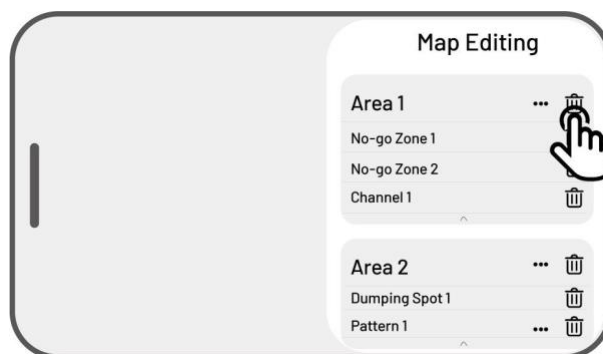

4.6.8 Flere arbeidsområder med overlapping

Hvis du har flere plener som overlapper, vil det delte området bli tildelt det klippeområdet som ble opprettet først. Det er ikke nødvendig å lage en passasje mellom to overlappende arbeidsområder.

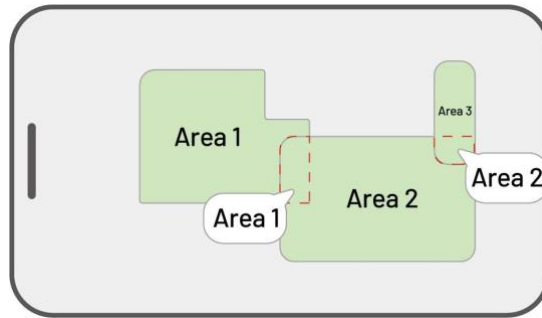

4.6.9 RTK-referansestasjonen kan ikke flyttes etter at kartleggingen er fullført

Ikke flytt RTK-referansestasjonen etter at kartet er opprettet, ellers vil arbeidsområdet avvike fra det angitte oppgaveområde.

Hvis RTK-referansestasjonen flyttes, må den installeres på sin opprinnelige plassering igjen, eller du kan gå til **Innstillinger** >

Robotinnstillinger > **Slett kart** for å slette det nåværende kartet og kartlegge området på nytt.

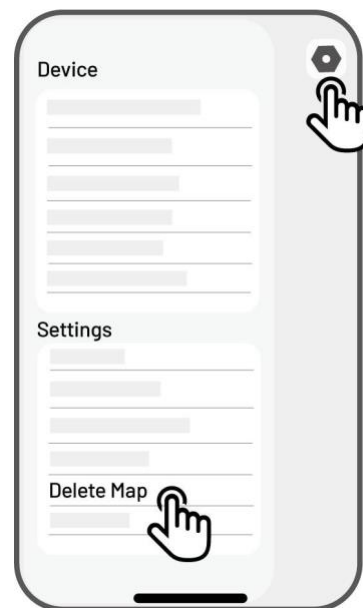

4.7 Klipping og feiing

4.7.1 Forberedelse

- Hvis uventede problemer oppstår, trykk umiddelbart på **STOPP**-knappen og sikre roboten. STOPP-knappen har høyest prioritet blant alle kommandoer.
- Hvis løftesensoren aktiveres, stopper roboten. Trykk på **Gress**-knappen etterfulgt av **START** -knappen for å låse den opp.
- Klipp plenen maksimalt én gang per dag, da hyppigere klipping kan være skadelig for plenen.
- Robotens maksimale gresshøyde er 130 mm for the US versjonen og 120 mm for andre versjoner. Det anbefales å justere klippehøyden i forhold til gresshøyden før hver klipping.

Juster klippehøyden manuelt ved å trykke ned og vri justeringshjulet for klippehøyde på roboten før klipping. 

Gresshøyde	Klippehøyde
100-130 mm	Set to 100 mm
100-120 mm	Set to 90 mm
60-100 mm	Cut by 20 mm
20-60 mm	Cut by 10 mm

- Sørg for at roboten befinner seg i ladestasjonen eller innenfor arbeidsområdet før klipping. Hvis ikke, flytt eller styr roboten manuelt til ladestasjonen eller arbeidsområdet.

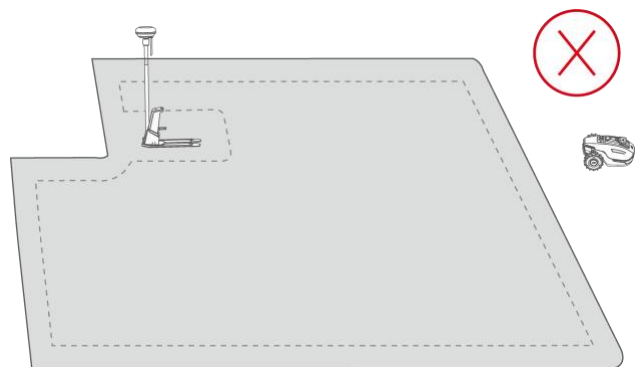
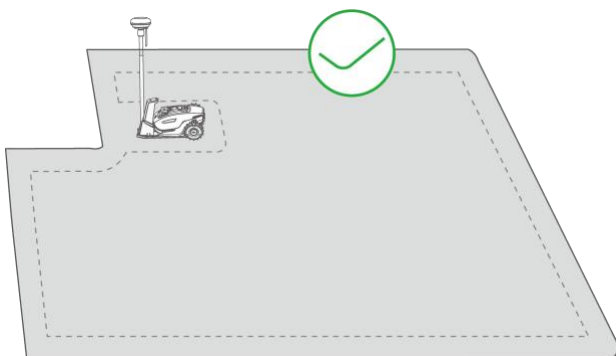

- Sørg for at en passasje er opprettet mellom oppgaveområder eller mellom et oppgaveområde og ladestasjonen. Uten en passasje vil ikke roboten kunne returnere automatisk for lading når batterinivået er lavt.

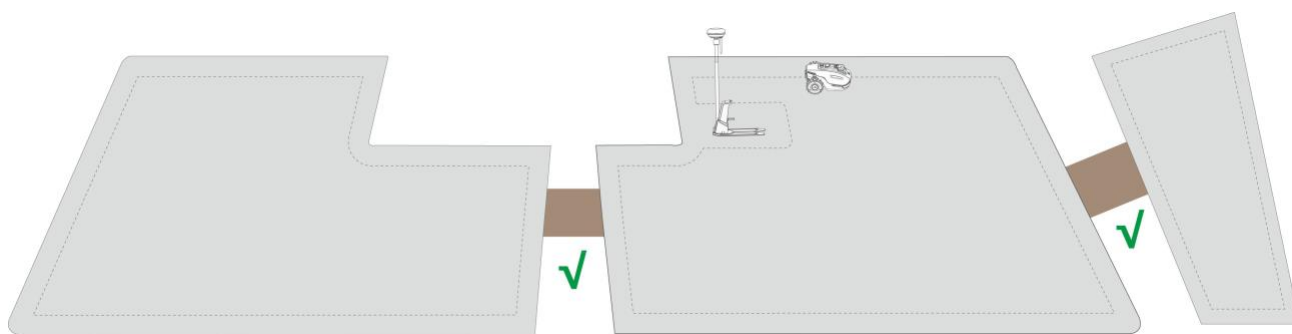

4.7.2 Start klipping

Hvis du ikke ønsker å angi spesifikke parametere, kan du ganske enkelt trykke på ▶ på Hjem-siden for rask oppstart av klipping. Roboten vil kun klippe I dette moduset.

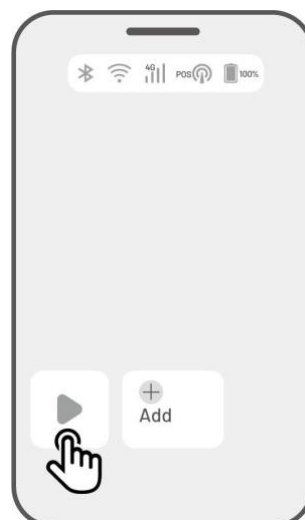

Hvis du vil tilpasse innstillinger før klipping:

1. Trykk på robotbildet for å gå til Kart-siden.
2. Trykk på **Klipping** ▶ for å få tilgang til oppgavesiden.
3. Konfigurere parametrene og trykk på **Start** for å starte klippingen.

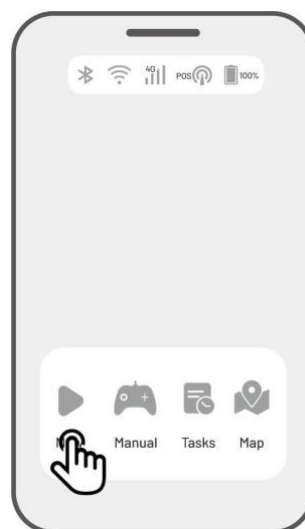

Oppgaveinnstillinger



VIKTIG

Feiefunksjonen er kun tilgjengelig på roboter som er utstyrt med plenfeiesett.

Trykk på **Klipping** for å få tilgang til oppgavesiden.

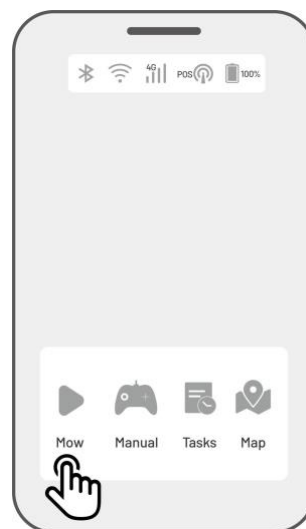

Kun klipping

1. Trykk på **Klipping** på oppgave-siden.
2. Velg området du ønsker å klippe.
3. Trykk på  for å konfigurere parametrene.
4. Trykk på **Lagre** for å bruke innstillingene.
5. Trykk på **Start** for å begynne klippingen eller trykk på **Lagre** for å opprette en timeplan.



Kun feiing

1. Trykk på **Feie** på oppgave-siden.
2. Velg området du ønsker å feie.
3. Trykk på  for å konfigurere parametrene.
4. Trykk på **Lagre** for å bruke innstillingene.
5. Trykk på **Start** for å begynne feiingen eller trykk på **Lagre** for å opprette en timeplan.



Klippe og feie

1. Trykk på **Klipp og Feie** på oppgave-siden.
2. Velg området du ønsker å vedlikeholde.
3. Trykk på  for å konfigurere parametrene.
4. Trykk på **Lagre** for å bruke innstillingene.
5. Trykk på **Start** for å starte arbeidet eller trykk på **Lagre** for å opprette en timeplan.

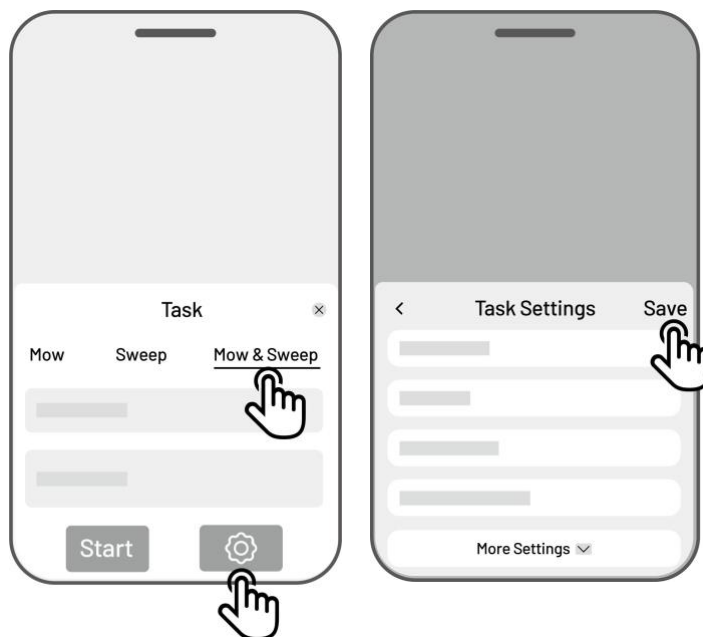

Andre parametere

● Frekvens

Her kan du angi hvor ofte roboten skal klippe.

- ✧ **Nå** – Roboten starter klippingen umiddelbart etter konfigurasjonen.
- ✧ **Ukentlig** – Roboten gjentar klippingen hver uke i henhold til dine innstillinger.
- ✧ **Periodisk** – Spesifiser dager uten klipping. For eksempel, hvis du setter 3 dager, vil roboten klippe én gang hver 4. dag.

● Tømmeintervall

Roboten vil tømme én gang basert på de angitte innstillingene.



VIKTIG

Tømmefunksjonen er kun tilgjengelig på roboter utstyrt med et feiesett.

● Klippehastighet

Her kan du justere robotens hastighet.

● Klippevinkel (°)

- ✧ **Optimal**

6. Roboten tar den mest effektive ruten som anbefales av algoritmen (0° retning).

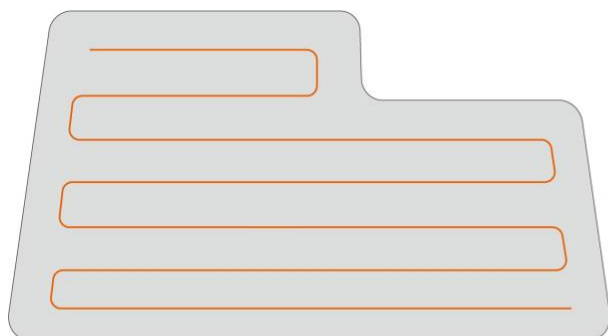

Before setting

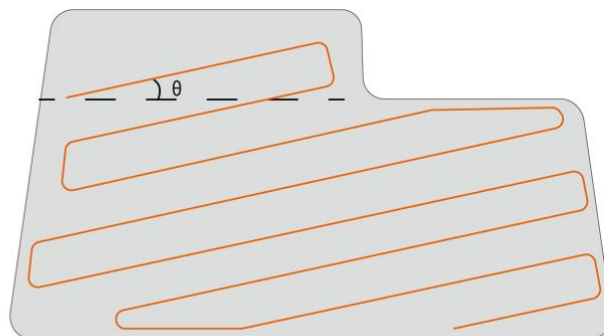

After setting

- ✧ **Tilpasset**

Du kan justere klippevinkelen i området 0–180°.

- **Klippemodus**

1. **Kun omkrets-runder**

Roboten klipper kun gresset langs omkretsen.

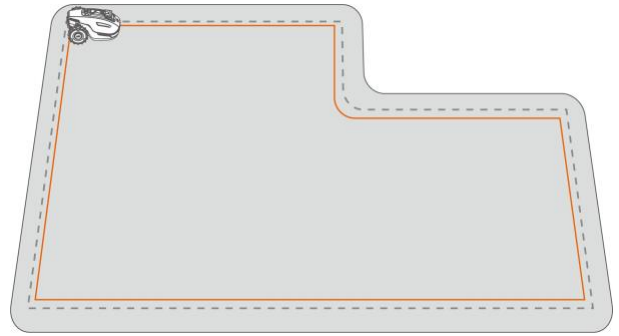

2. **Zigzag-mønster**

Roboten klipper i rette, parallelle linjer.

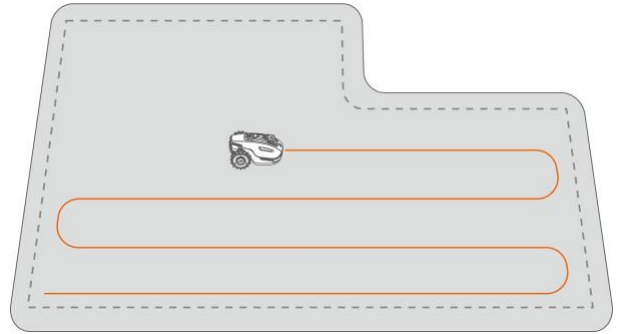

3. **Sjakk-mønster**

Roboten klipper i rette linjer både horisontalt og vertikalt.

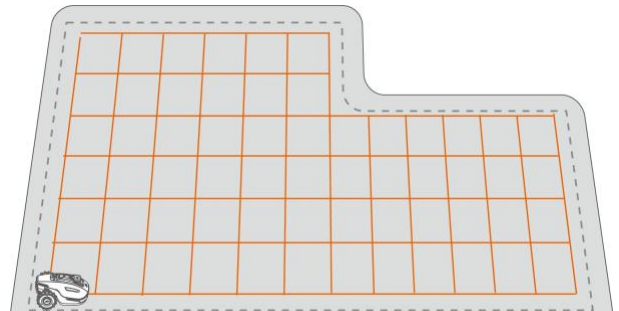

4. **Adaptiv sikksakk-bane**

Arbeidsområdet deles opp i segmenter for mer effektiv klipping.

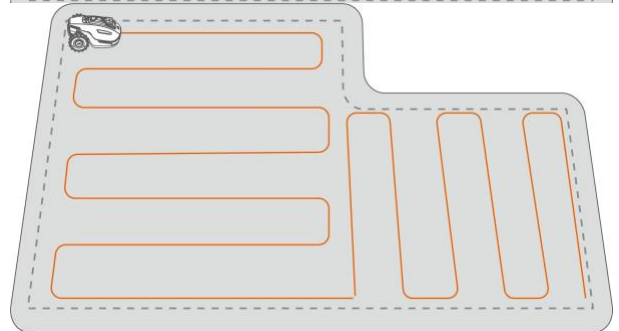

- **Klipping langs imkretsen**

Aktivert – Roboten klipper langs omkretsen. Deaktivert – Roboten unngår å klippe langs omkretsen.

- **Automatisk unngå hindringer**

- ✧ **Aktiver automatisk omgå hindringer**

Roboten vil unngå hindringer automatisk når de oppdages.

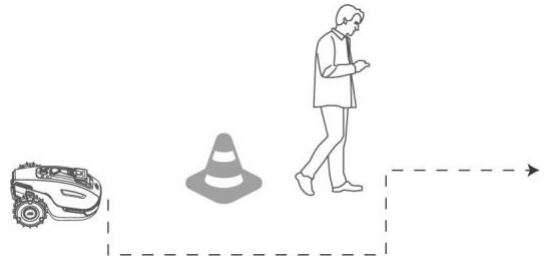

- ✧ **Deaktiver automatisk omgå hindringer**

Roboten vil kun unngå hindringer etter en kollisjon med frontfangeren.



Når roboten går inn i et område med svak RTK-signal under klipping

Hvis roboten beveger seg inn i et område med svakt RTK-signal mens den klipper, vil det multisensoriske posisjoneringssystemet hjelpe den med å fortsette arbeidet ved hjelp av visjonsmodulen. Visjonsnavigasjonen kan fungere i opptil 300 meter. Roboten bør returnere til et område med RTK-dekning før visjonsnavigasjonens grense er nådd, ellers vil den stoppe.

4.8 Timeplan

Med Timeplan-funksjonen kan du sette opp en fast rutine og roboten vil automatisk utføre klippingen i henhold til dine innstillinger.

4.8.1 Opprett en timeplan

1. Trykk på **Legg til** på Hjem-siden eller trykk på **Oppgaver** på Kart-siden for å gå til Oppgave-siden.
2. Velg området du ønsker å klippe.
3. Trykk på  for å konfigurere parametrene.
4. Trykk på **Lagre** for å lagre innstillingene.
5. Trykk på **Start** for å begynne klippingen, eller trykk på **Lagre** for å opprette en timeplan.

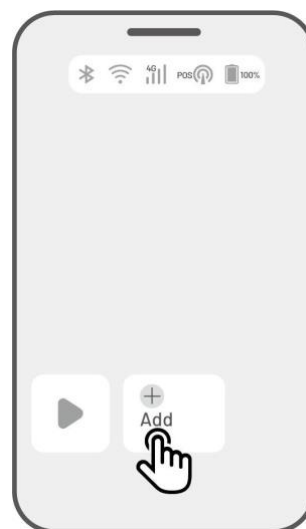

MERK



- Det er derimot ikke mulig å legge til en timeplan mens roboten klipper.
 - En timeplan kan kun opprettes etter at et arbeidsområde er kartlagt.
 - Se [Oppgaveinnstillinger](#) for mer informasjon om parameterne.
-

4.8.2 Rediger en timeplan

Trykk på Oppgaver på Kart-siden for å få tilgang til listen over timeplaner. Trykk på **☰** ved siden av timeplanen du har satt opp for å åpne menyen.

- **Aktiver/deaktiver** – trykk på bryteren eller for å slå timeplanen av/på..
- **Gi nytt navn** – trykk for å endre navnet på timeplan.
- **Rediger** – trykk for å endre innstillingene for timeplanen.
- **Klipp nå** – trykk for å starte denne timeplanen umiddelbart.
- **Kopier** – trykk for å lage en ny timeplan med de samme innstillingene, mens den opprinnelige beholdes. Velg hvilken du vil redigere.
- **Slett** – trykk for å slette timeplanen.

Hvis et utropstegn **!** vises, betyr det at timeplanen ikke kan utføres på grunn av en feil. Trykk på utropstegnet for mer informasjon.

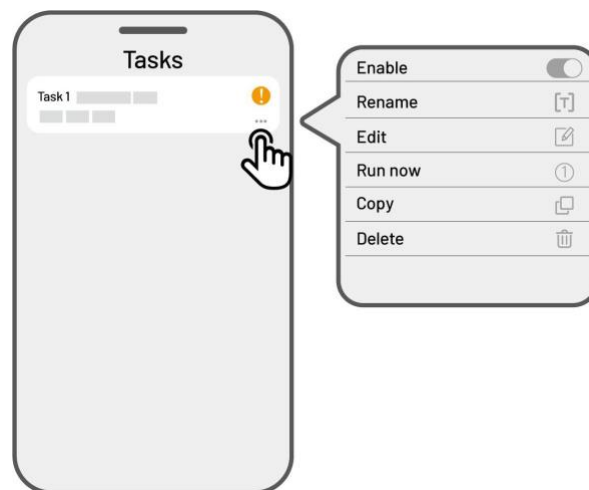

4.9 Manuell klipping

4.9.1 Manuell klipping

Hvis du foretrekker å klippe plenen manuelt, kan du bruke funksjonen Manuell klipping.

For din sikkerhet, følg disse retningslinjene ved **Manuell klipping**:

- Mindreårige har ikke tillatelse til å bruke denne funksjonen;
- Hold alltid øye med barn, kjæledyr og verdifulle eiendeler for å unngå ulykker;
- Vær ekstra forsiktig når du bruker den manuelle klipperfunksjonen for å unngå skade.

Aktiver manuell klipping

1. Trykk på robot-ikonet for å gå til Kart-siden.
2. På Kart-siden, velg **Manuell**.
3. Trykk på **Manuell klipping** og dra knappen til høyre for å starte knivplaten.
4. Bruk kontrollerne til å bevege roboten forover/bakover eller til venstre/høyre for å starte klippingen.

MERK



- Knivplaten stopper automatisk etter 5 sekunder med inaktivitet.
- Dra knappen til høyre igjen for å starte knivplaten etter hvert stopp.

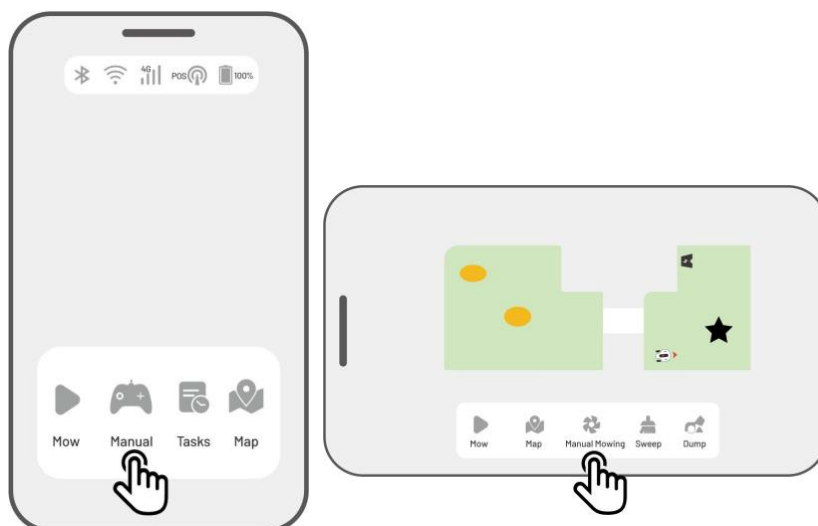

4.9.2 Manuell feiing og tømning



VIKTIG

Manuell feiing og manuell tømning er kun tilgjengelig på roboter utstyrt med et feiesett.

Aktiver manuell feiing

1. Trykk på robot-ikonet for å gå til Kart-siden.
2. På Kart-siden, velg **Manuell**.
3. Trykk på **Feie** og bruk kontrollene til å bevege roboten forover/bakover eller til venstre/høyre for å starte arbeidet.
4. Før roboten til tømmeplassen og trykk på **Tøm** for å tømme oppsamlet gressklipp, blader og rusk.

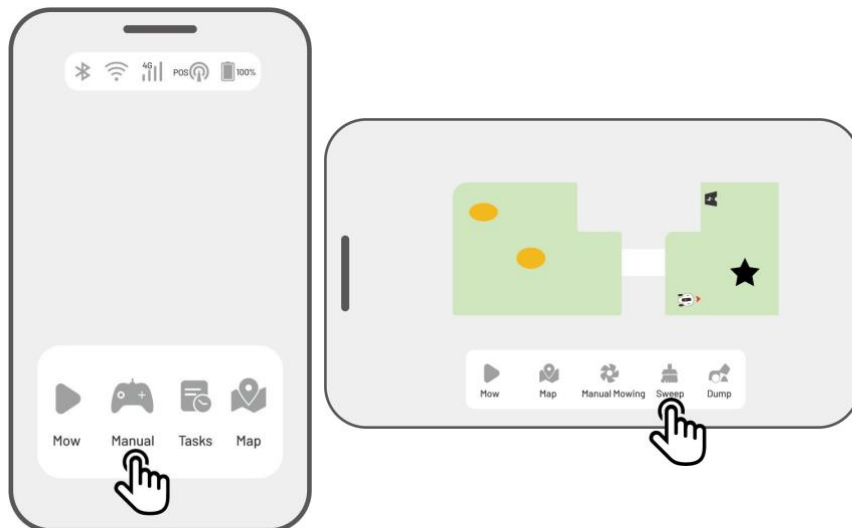

4.9.3 Aktiver FPV-modus

FPV-modus (First-Person View Mode) gir deg en mer engasjerende måte å kontrollere og overvåke roboten på. Når denne modusen er aktivert, vil robotens innebygde kamera strøkke live video, slik at du kan se verden fra robotens perspektiv for bedre kontroll og navigasjon.

Ekstra funksjoner i FPV-modus: Roboten kan brukes som et mobilt sikkerhetskamera. Gir sanntidsovervåkning, slik at du kan følge med på ulike områder eksternt via robotens kamera.

- Når roboten klipper, trykk på **FPV-ikonet** på klippesiden.



- På Manuell klipping-siden, trykk på **FPV-ikonet**.

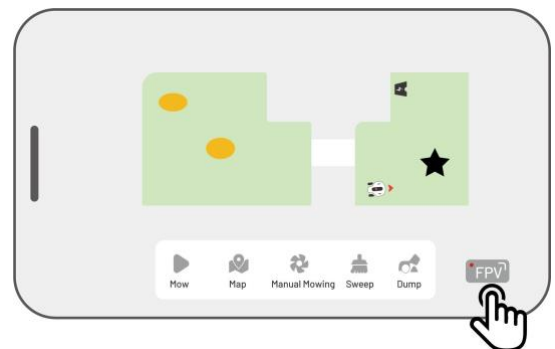

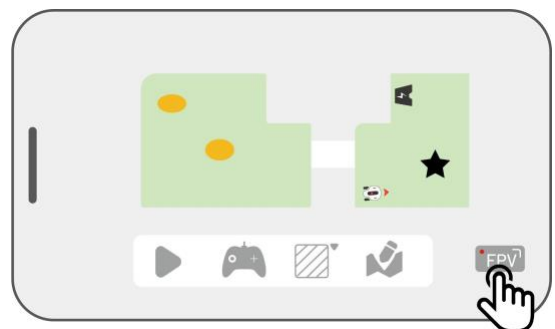

- På Landskapskart-siden, trykk på **FPV-ikonet**.



4.10 Vis status

Trykk på **Statuslinjen** for å se enhetsstatusen.



Ikon	Navn	Beskrivelse
	Bluetooth	Viser Bluetooth-signalstyrken.
	Wi-Fi-tilkobling	Viser signalstyrken til det tilkoblede Wi-Fi-nettverket.
	4G-tilkobling	Viser styrken på mobilnettsignalet.
	Batterinivå	Viser gjenværende batterinivå.
	Posisjonering	Viser posisjonsstatus.
	Visjonsmodulstatus	Viser statusen til visjonsmodulen.

- **Posisjoneringsstatus** – viser nøyaktigheten av satellittposisjoneringen.
 - ✧ **Fix** — presis posisjonering med en nøyaktighet på mindre enn 10 cm og ned til 2 cm i et åpent område.
 - ✧ **Float** — dårligere posisjonering med en nøyaktighet på 50-200 cm.
 - ✧ **Single** — svært dårlig posisjonering med en nøyaktighet på meter-nivå.
 - ✧ **None** — ingen posisjonering tilgjengelig.

* Kun Fix-status gjør automatisk klipping mulig.

- **Satellitter** – Refererer til det totale antallet satellitter roboten og RTK-referansestasjonen mottar signaler fra.
 - ✧ **R** = Antall satellitter mottatt av roboten.
 - ✧ **B** = Antall satellitter mottatt av RTK-referansestasjonene.
 - ✧ **C** = Antall felles satellitter sett av både roboten og RTK-referansestasjonen.
 - ✧ **L1** and **L2** = Satellitter som opererer på L1- og L2-frekvensene.
- **Signalstyrke**
 - ✧ **R** = Signalstyrken på satellittene mottatt av roboten.
 - ✧ **B** = Signalstyrken på satellittene mottatt av RTK-referansestasjonen.

*Posisjoneringsnøyaktigheten påvirkes av signalstyrke og antall felles satellitter. Objekter som trær, blader, vegger og gjerder kan svekke signalet og forårsake posisjoneringsfeil. Selv om både roboten og RTK-referansestasjonen mottar signaler fra mer enn 20 satellitter, kan signalstyrken fortsatt klassifiseres som Svak eller Dårlig.
- **Posisjonsmodus** – viser detaljert informasjon om posisjeringen.
- **RTK-tilkobling** – indikerer tilkoblingsstatusen til RTK-referansestasjonen.
- **Posisjoneringsstatus for Vision** – viser kvaliteten på visjonsposisjeringen.
 - ✧ **Fine** – Optimal visjonsposisjering.
 - ✧ **Bad** – Dårlig visjonsposisjering.
 - ✧ **Initialization** – Visjonsmodulen holder på å starte opp.
 - ✧ **None** – Ingen visjonsposisjering tilgjengelig.
- **Lysstyrke** – viser hvor mye lys som er tilgjengelig for visjonsposisjeringen.
 - ✧ **Fine** – God belysning, visjonsposisjering fungerer optimalt.
 - ✧ **Dark** – Dårlig belysning, visjonsposisjering kan ikke brukes.

4.10.1 Bytt posisjoneringsmodus

iNavi-tjeneste

iNavi-tjenesten lar roboten klippe uten behov for en RTK-referansestasjon. Denne funksjonen øker fleksibiliteten og reduserer installasjonskompleksiteten, noe som gjør det enklere å bruke roboten på flere steder.

MERK



- iNavi-tjenesten er for øyeblikket utilgjengelig i enkelte regioner. Kontakt kundeservice for mer informasjon.
- Sørg for at 4G- eller Wi-Fi-nettverket er sterkt og stabilt for optimal ytelse.

Aktiver iNavi-tjenesten

1. Trykk på **Statuslinjen** for å åpne statusinformasjonssiden.

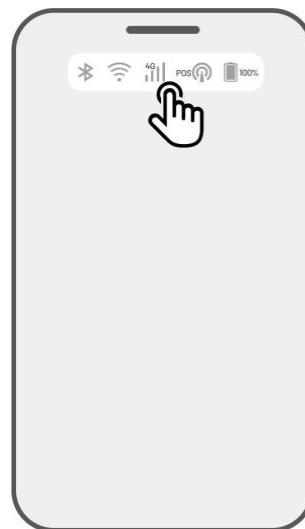

2. Trykk på **Posisjoneringsmodus**.

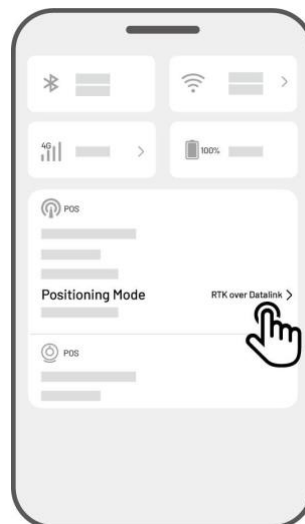

3. Velg **iNavi-tjeneste**.

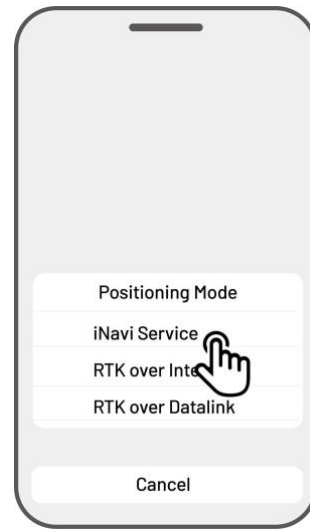

4. Gå tilbake til statusinformasjonssiden og bekreft at: RTK-lenketilstand viser '**iNavi Service**'. RTK-posisjoneringsstatus viser '**Fix**', og RTK-tilkoblingsstatus viser '**Connected**'. Oppsettet er nå fullført.

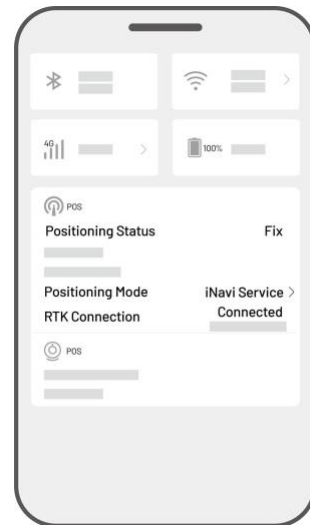

RTK over Internett

RTK over Internett bruker internett for å overføre data mellom RTK-referansestasjonen og roboten. Dette gjør at roboten kan klippe på større områder.

VIKTIG

- RTK over Internett krever en stabil 4G-tilkobling for pålitelig drift.
- Sørg for at både roboten og RTK-referansestasjonen er koblet til samme konto.
- For optimal ytelse, oppdater fastvaren til både roboten og RTK-referansestasjonen til nyeste versjon.



Aktiver RTK over Internett

1. Sjekk at 4G-ikonet på statuslinjen lyser, noe som indikerer at SIM-kortet er aktivert. Trykk på **Statuslinjen** for å åpne statusinformasjonssiden.

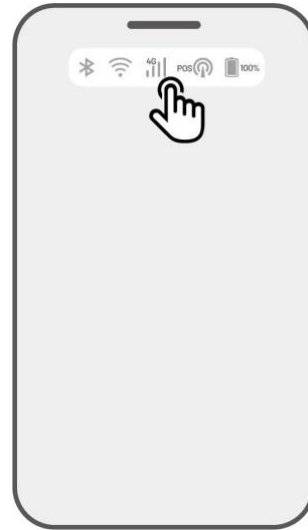

2. Trykk på **Posisjoneringsmodus**.



3. Velg **RTK over Internett** og trykk på RTK-referansestasjon for å konfigurere nettverket.

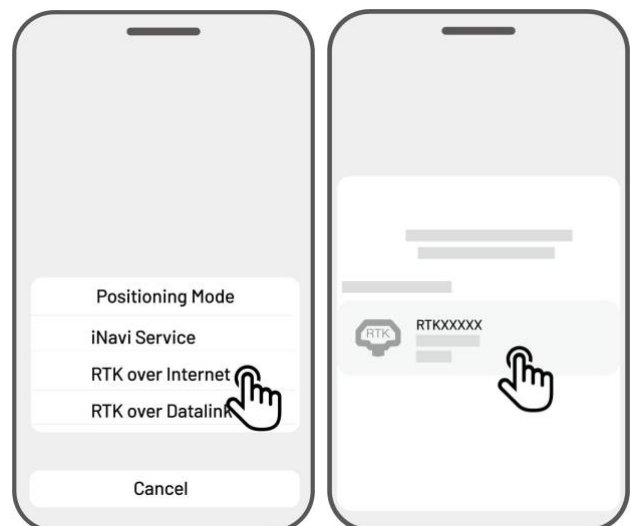

4. Vent til en grønn hake vises og gå deretter tilbake til statusinformasjonssiden. Bekreft at: RTK-posisjoneringsstatus viser '**Fix**' og RTK-tilkobling viser '**Connected**'. Innstillingen er nå fullført.

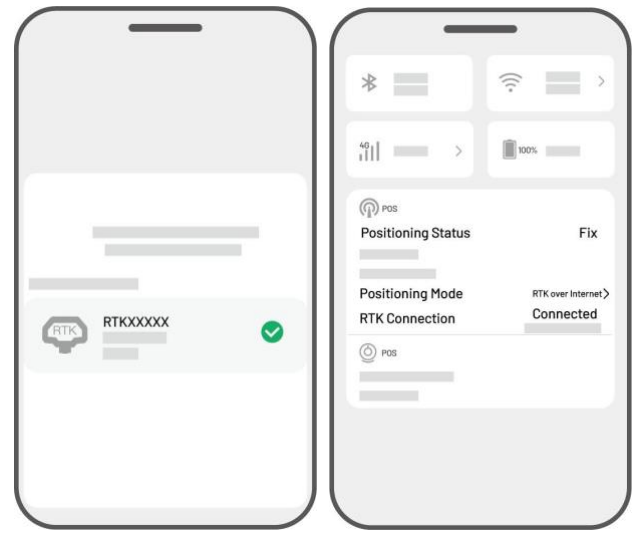

RTK over datalink

RTK over Datalink benytter radioantenner for å overføre data mellom RTK-referansestasjonen og roboten.

Aktiver RTK over datalink

1. Trykk på **Statuslinjen** for å åpne statusinformasjonssiden.

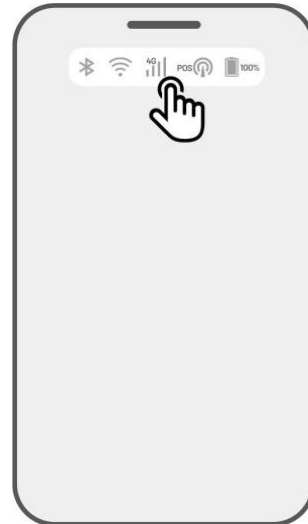

2. Trykk på **Posisjoneringsmodus**.

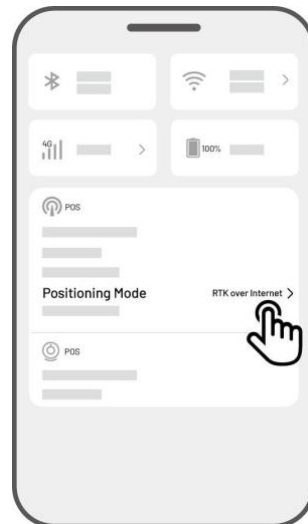

3. Velg **RTK over datalink** og sjekk at datalink-nummeret som vises samsvarer med nummeret som vises samsvarer med nummeret på RTK-referansestasjonens navneplate. Hvis ikke, skriv inn riktig nummer og trykk **OK**.

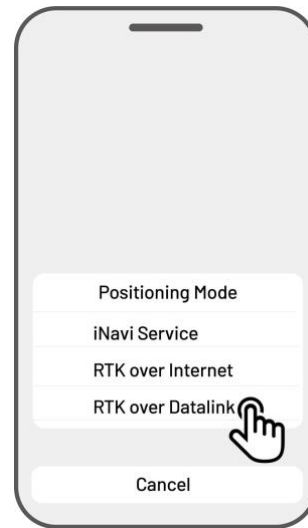

4. Gå tilbake til statusinformasjonssiden og bekreft at RTK linkmodus viser '**RTK over datalink**', RTK-posisjoneringstatus viser '**Fix**', og RTK-tilkobling viser '**Connected**'. Innstillingen er nå fullført.

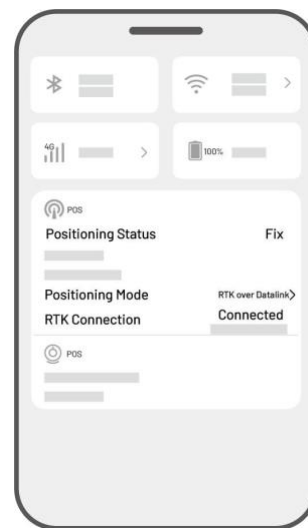

Hva du skal gjøre når robotens posisjonering ikke er "Fix".

- Satellitter (B): $L1 < 20$, $L2 < 20$
- Satellitter (C): $L1 < 20$, $L2 < 20$
- Posisjoneringsstatus: Float

Tiltak:

Plasser RTK-referansestasjonen i et åpent område med fri sikt til himmelen, uten fysiske hindringer innenfor minst 5 m. Alternativt, monter RTK-referansestasjonen på en vegg eller et tak for bedre signalmottak.

■ Signalstyrke (B): Dårlig eller svak

■ Posisjoneringsstatus: Float

Tiltak:

Sørg for at RTK-referansestasjonen er plassert i et åpent område uten hindringer innenfor 5 m.

Vurder å plassere RTK-referansestasjonen på en vegg eller et tak.

■ Satellitter (B): L1:0, L2:0

■ Satellitter (C): L1:0, L2:0

■ Posisjoneringsstatus: Single

Tiltak:

✓ Kontroller strømforsyningen til RTK-referansestasjonen.

✓ Sørg for at indikatorlampen på RTK-stasjonen lyser grønt i arbeidstiden (08:00-18:00 lokal tid).

✓ Undersøk RTK-referansestasjonen for eventuelle skader, som vannlekkasje.

✓ Bekreft at radioantennen er riktig installert.

✓ Koble sammen RTK-referansestasjonen og roboten på nytt.

✓ Hvis du bytter ut RTK-referansestasjonen, koble den nye enheten med roboten via Mammotion-appen. Mer informasjon her <https://mammotion3006.zendesk.com/hc/en-us/articles/16503733641367>

■ Satellitter (R) < 25

■ Satellitter (C): L1 < 20, L2 < 20

■ Posisjoneringsstatus: Float

Tiltak:

Sjekk om robotens plassering har hindringer som høye trær, vegger eller metallbarrierer, spesielt hvis roboten er i ladestasjonen.

■ Signalstyrke (R): Bad or Weak

■ Posisjoneringsstatus: Float

Tiltak:

✓ Sørg for at roboten ikke befinner seg i et dekket område (f.eks. under et tak, et tre eller en annen struktur).

✓ Hvis roboten står på ladestasjonen, flytt den til et mer åpent område.

✓ Hvis roboten står i utkanten eller i et hjørne av oppgaveområdet, juster innstillingene for å redusere hindringer.

✓ Hvis roboten mister posisjonering inne i oppgaveområdet på grunn av hindringer som trær, bord eller stoler, merk disse områdene som No-go soner i appen.

- Satellitter (R): 0
- Satellitter (C): L1:0, L2:0
- Posisjoneringsstatus: None

Tiltak:

Sjekk om roboten er innendørs eller om baksiden er dekket av metall.

Hvis problemet vedvarer, kontakt Mammotion support her

https://mammotion3006.zendesk.com/hc/en-us/requests/new?ticket_form_id=13773144519703

- Satellitter (B): L1:0, L2:0
- Satellitter (C): L1:0, L2:0
- Posisjoneringsstatus: Float
- Signalstyrke (B): None

Tiltak:

- ✓ Sjekk om RTK-referansestasjonen er slått av.
- ✓ Hvis roboten er for langt unna RTK-referansestasjonen, flytt den nærmere og prøv igjen.
- ✓ Undersøk antennen, RTK-referansestasjonen og robotens mottaker for feil.
- ✓ Hvis problemet vedvarer, kontakt Mammotion support her

https://mammotion3006.zendesk.com/hc/en-us/requests/new?ticket_form_id=13773144519703

4.11 Innstillinger

Trykk på  for å se Innstillinger.

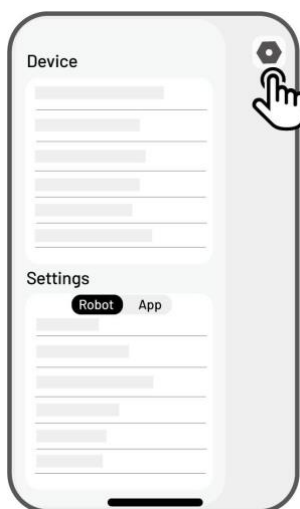

4.11.1 Enhetsonnstillinger

● Enhetsinformasjon

- ✧ **Enhetsnavn** – Endre navnet på roboten.
- ✧ **Delingsadministrasjon** – Trykk for å vise delingshistorikk og dele enheten med familien din.
- ✧ **Robotversjon** – Sjekk fastvareversjonen til roboten.
- ✧ **Nettverksinnstillinger** – Konfigurer robotens nettverk.
- ✧ **Last opp logger** – Trykk for å sende problemrapporter og logger til Mammotion. Du kan legge ved opptil 5 bilder og 1 video.
- ✧ **Fabrikkinnstilling** – Trykk for å tilbakestille roboten til fabrikkinnstillinger. Alle logger og Wi-Fi-passord vil bli slettet.
- ✧ **Vedlikehold** – Viser informasjon om total kjørelengde, klippetid, batterisyklus og aktiveringstid.
- ✧ **Koble vekk** – Trykk for å fjerne koblingen til roboten. En robot kan kun være tilknyttet én konto og kan ikke brukes før den er tilkoblet igjen. Hvis du ønsker å overføre eierskap, må du fjerne koblingen først.

- **Nettverksinnstillinger** – Konfigurer robotens nettverk.
- **Arbeidshistorikk** – Viser både fullførte og ufullførte oppgaver.
- **Last opp logger** – Trykk for å sende problemrapporter og logger til Mammotion. Du kan legge ved opptil 5 bilder og 1 video.

4.11.2 Robotinnstillinger

- ✧ **Ingen klipping på regnværsdager** – Når denne funksjonen er aktivert, vil roboten ikke klippe når det regner.
- ✧ **Side-LED** – Trykk for å slå på/av sideindikatorene på roboten.
- ✧ **Arbeidsfrie perioder** – Trykk for å angi tidspunkter der roboten ikke skal klippe.
- ✧ **Posisjoneringsmodus** – Trykk for å bytte posisjoneringsmodus eller nullstille RTK-koblingskoden.
- ✧ **Slett kart** – Trykk for å slette det eksisterende kartet.
- ✧ **Flytt ladestasjonen** – Trykk for å flytte ladestasjonen. Se avsnittet [Flytt ladestasjonen](#) for mer informasjon.
- ✧ **Stemmeninnstillinger** – Trykk for å bytte mellom manns- og kvinnestemme.

Flytt ladestasjonen



MERK

Ladestasjonen må flyttes mens roboten er på lading.

Ladestasjonen bør flyttes dersom

- Ladestasjonen har blitt flyttet til en ny plassering.
 - Dokningsruten har en betydelig helling.
 - Robotens ladeprosess feiler gjentatte ganger.
1. Plasser ladestasjonen på et egnet sted.
 2. Plasser roboten på ladestasjonen og sørg for at posisjoneringsstatusen er god.
 3. Gå til **Innstillinger** > **Flytt ladestasjon**.

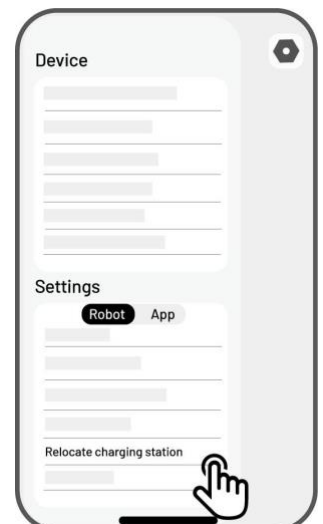



4.11.3 Lading



MERK

Robotens ladefunksjon kan kun brukes når roboten befinner seg i oppgaveområdet.

Slik lader du roboten

- Trykk på  på kart-siden i Mammotion-appen, eller
- Trykk på knappen  på roboten, deretter trykk på nytt  for å veilede roboten til ladestasjonen.

4.12 Service-side

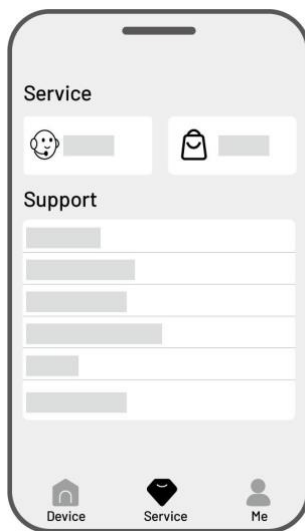

- **Hjelp** – Trykk for å få tilgang til kundeservice.
- **Butikk** – Trykk for å gå til Mammotion-butikken.
- **Veiledning** – Trykk for å få tilgang til brukerveiledninger.
- **Opplæringsvideoer** – Trykk for å se opplæringsvideoer.
- **Instruksjonsbok** – Trykk for å lese instruksjonsboken.
- **Vintervedlikehold** – Trykk for å få informasjon om vedlikehold av roboten om vinteren.
- **FAQ** – Viser vanlige spørsmål og svar.
- **Om oss** – Trykk for å få mer informasjon om Mammotion.

4.13 Min side

- **Enhetsadministrasjon og deling** – Trykk for å dele enhetene dine med andre.
- **Finn enheten min** – Trykk for å spore enheten din.
- **Alexa** – Trykk for å koble til Alexa-kontoen din.
- **Google Home** – Trykk for å koble til Google Home-kontoen din.
- **Guide** – Slå på/av for å vise/skjule veiledning.
- **Språk** – Bytt språk.
- **Last opp logger** – Send inn problemrapporter og logger til Mammotion.
- **Om Mammotion** – Trykk for å se appversjon, brukeravtale og personvern avtale.

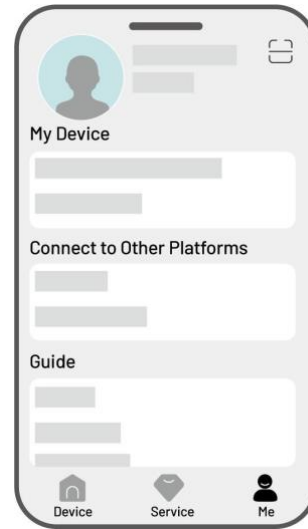

4.13.1 Del enheten din med andre

Å dele enheten med andre gir mottakeren tilgang til å kontrollere og se informasjon om enheten, men de kan ikke dele den videre eller bruke antityverifunksjonen.

1. Gå til Min side og trykk på **Enhetsadministrasjon og deling**.
2. Velg din egen enhet for å dele.
3. Trykk på **Del med andre** for å fortsette.

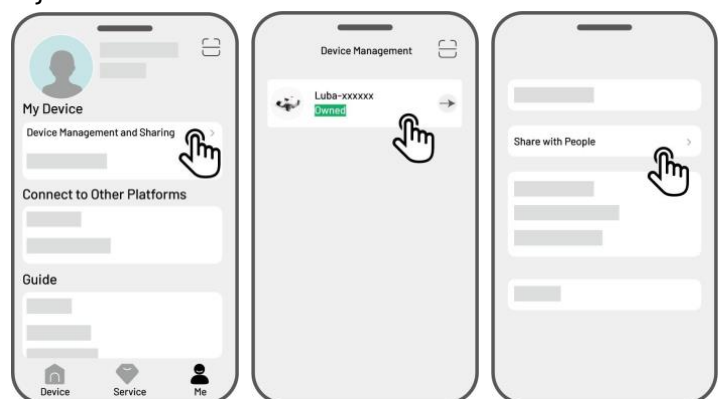

4. Velg **Del via konto** eller **Del via QR-kode**.

- **Del via konto**

- a. Trykk på **Del via konto**.
- b. Skriv inn kontonummeret til mottakeren, og trykk deretter på **Del**.

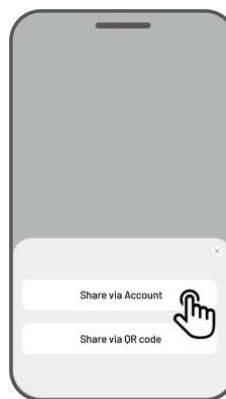

- c. På mottakerens Mammotion-app, trykk **Godta** i popup-vinduet.

- **Del via QR-kode**

- a. Trykk på **Del via QR-kode** og en QR-kode vil vises.
- b. Be mottakeren skanne QR-koden med Mammotion-appen og trykke **Godta** i popup-vinduet.

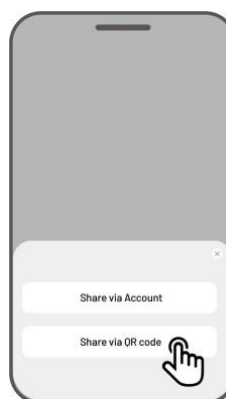

4.13.2 Stopp deling av enheten med andre

For eieren

1. Gå til Min side og trykk på **Enhetsadministrasjon og deling**.
2. Velg enheten du har delt.
3. Trykk på **Delingsadministrasjon** for å fortsette.

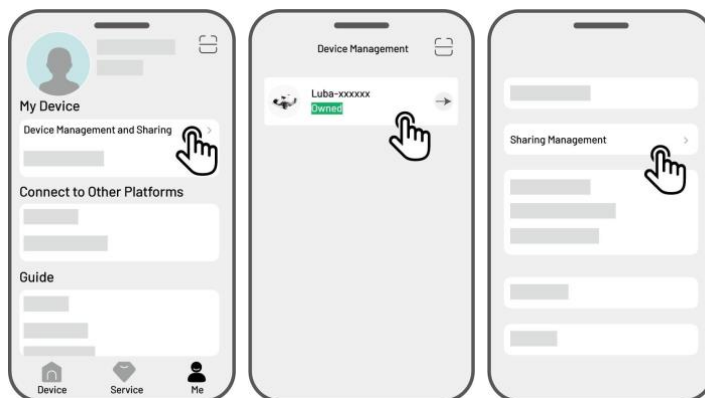

4. Velg riktig delingshistorikk og trykk **Slett**.
5. Trykk **Bekreft** for å fjerne mottakerens tilgang til enheten.



For mottakeren

1. Gå til Min side og trykk på **Enhetsadministrasjon og deling**.
2. Velg enheten som har blitt delt med deg.

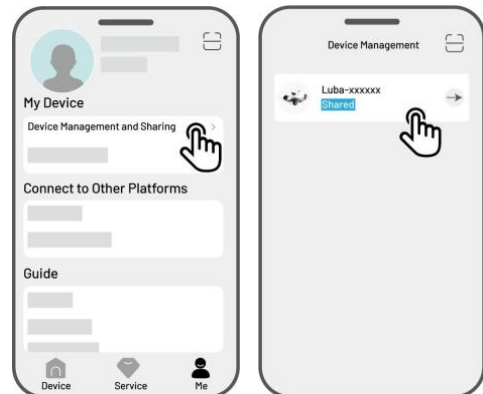

3. Trykk på **Slett**.
4. Trykk **Bekreft** for å slutte å bruke enheten.
Denne handlingen vil ikke påvirke eierens data.

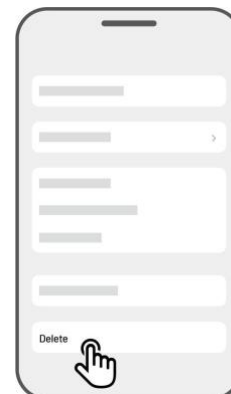

4.13.3 Finn enheten min

Dersom roboten din eller RTK-referansestasjonen som er koblet til Mammotion-appen forsvinner, kan du spore enheten ved å gå til **Min side > Finn enheten min**.



Trykk på enheten for å åpne neste side, hvor du kan aktivere/deaktivere følgende funksjoner.

- **Posisjonsvarsler** – Du vil motta et push-varsel hvis roboten er mer enn 50 meter utenfor arbeidsområdet.
- **Posisjonsopptaker** – Aktiverer registrering av robotens posisjonshistorikk.

4.13.4 Koble til Alexa-kontoen din

MERK



- Før du starter en jobb med stemmestyring, må du ha opprettet minst én oppgave på forhånd.
 - Hvis du har mer enn to roboter koblet til samme Mammotion-konto, vil stemmekommandoer som standard styre den sist tilkoblede roboten.
-

1. Gå til **Min side** og trykk på **Alexa**.
2. Velg **YUKA** for å fortsette.
3. Trykk på **Link Alexa** for å gå til autorisasjonssiden.
4. Trykk **Koble til** for å fullføre innstillingen.

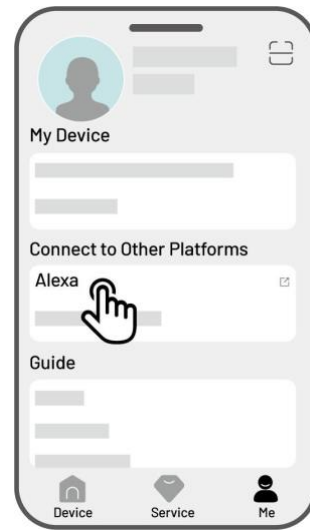

Når tilkoblingen er fullført, kan du styre roboten med stemmekommandoer. Her er noen eksempler:

Start klipping

- Alexa, ask YUKA to start working
- Alexa, ask YUKA to start task xx (xx means the name of the task you set)

Pause klipping

- Alexa, ask YUKA to pause
- Alexa, ask YUKA to hold on
- Alexa, ask YUKA to suspend

Fortsette klipping

- Alexa, ask YUKA to continue
- Alexa, ask YUKA to resume

Stopp klipping

- Alexa, ask YUKA to stop working
- Alexa, ask YUKA to end the task

Lading

- Alexa, ask YUKA to recharge
- Alexa, ask YUKA to go home

Sjekk status

-Alexa, ask YUKA status

-Alexa, ask YUKA what it is doing

4.13.5 Koble til Google Home-kontoen din

MERK



Før du starter en jobb med stemmestyring, må du ha opprettet minst én oppgave på forhånd.

1. Gå til **Min side** og trykk på **Google Home**.
2. Trykk på **Koble til Google Home** for å gå til autorisasjonssiden.
3. Følg instruksjonene for å fullføre innstillingen.

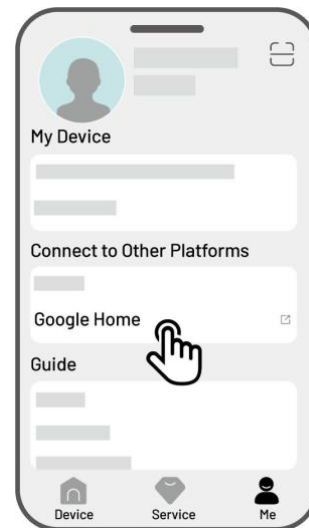

Etter at koblingen er fullført, kan du styre roboten med stemmekommandoer:

Start klipping

- Hey Google, start mowing
- Hey Google, start the YUKA now
- Hey Google, let the YUKA start running
- Hey Google, make the YUKA start running

Pause klipping

- Hey Google, pause mowing
- Hey Google, pause the YUKA now
- Hey Google, let the YUKA pause
- Hey Google, make the YUKA pause

Fortsette klipping

- Hey Google, continue mowing

-Hey Google, let the YUKA continue

-Hey Google, make the YUKA continue

Stopp klipping

-Hey Google, stop mowing

-Hey Google, stop the YUKA

-Hey Google, let the YUKA stop

-Hey Google, make the YUKA stop

Lade YUKA

-Hey Google, dock the YUKA

-Hey Google, let the YUKA go home

-Hey Google, make the YUKA go home

Sjekk status

-Hey Google, is the YUKA running?

5 Vedlikehold

For å opprettholde optimal klippeytelse og for å forlenge levetiden til roboten, anbefaler Mammotion ukentlig inspeksjon og vedlikehold. For sikkerhet og effektivitet, bruk alltid beskyttende klær, som bukser og arbeidssko. Unngå åpne sandaler eller å gå barbeint under vedlikeholdet.

5.1 Rengjøring

ADVARSEL



- Sørg for at roboten er helt avslått før du starter rengjøring.
 - Slå alltid av roboten før du snur den opp ned.
 - Vær forsiktig når du snur roboten for å unngå skade på visjonsmodulen.
-

5.1.1 Rengjøring av roboten

Rengjøring på utsiden

Bruk en myk børste eller en fuktig klut til å rengjøre robotens overflate. Unngå bruk av alkohol, bensin, aceton eller andre etsende eller flyktige løsemidler, da dette kan skade robotens utseende og interne komponenter.

Understell

Bruk vernehansker når du rengjør understellet og knivplatene. Bruk en børste for å fjerne rusk og smuss. Sjekk knivene for skader og sørg for at både kniver og knivplatene kan rotere fritt. IKKE bruk skarpe gjenstander til å rengjøre understellet.

Forhjul

Rengjør forhjulene med en børste eller vannslange. Fjern eventuell fastsittende gjørme.

Bakhjul

Rengjør bakhjulene regelmessig med en børste eller vannslange hvis de blir for skitne.

Visjonskamera

Tørk av linsen med en klut for å fjerne flekker. En ren linse er avgjørende for at visjonsmodulen skal fungere optimalt.

5.1.2 Rengjøring av ladestasjonen

Bruk en børste og klut til å rengjøre den infrarøde senderen og ladekontakten.

5.1.3 Rengjøring av RTK-referansestasjonen

Tørk av RTK-referansestasjonen med en klut for å fjerne oppsamlet smuss.

5.2 Vedlikehold av kniver og motor

ADVARSEL



- Bruk vernehansker når du inspiserer, rengjør eller bytter knivene.
 - IKKE bruk en elektrisk skrutrekker for å løsne eller stramme knivplatene. Bruk kun originale skruer og kniver godkjent av Mammotion.
 - Bytt alle kniver og skruer samtidig for å opprettholde et trygt og effektivt klippesystem.
 - IKKE gjenbruk skruene, da dette kan føre til alvorlige skader.
-

- For å sikre optimal ytelse over tid, hold motorakselen ren og tørr. Regelmessig rengjøring av motorakselen forhindrer opphopning av skitt og fuktighet, som kan påvirke motorens funksjon. Motorens forventede levetid er 1500 driftstimer.
- Knivene er slitedeler og bør byttes ut når de er betydelig slitte. Det anbefales å bytte knivene hver 3. måned eller etter 150 driftstimer. Ved klipping av tykkere gress kan hyppigere bknivskift være nødvendig.
- Vått gress fester seg lettere til knivene og undersiden av roboten, noe som kan svekke ytelsen. For best resultat og for å beskytte gressplenen, anbefales det å unngå klipping i kraftig regn eller når gresset er for vått.

Slik bytter du kniver

1. Slå av roboten.
2. Plasser roboten på en myk, ren overflate og sørg for at den ligger opp ned.
3. Bruk en Phillips-skrutrekker for å fjerne de gamle knivene.
4. Monter på de nye knivene (**B**) ved å bruke de medfølgende skivene (**C**) og skruene (**A**). Sørg for at knivene kan rotere fritt og er forsvarlig festet.

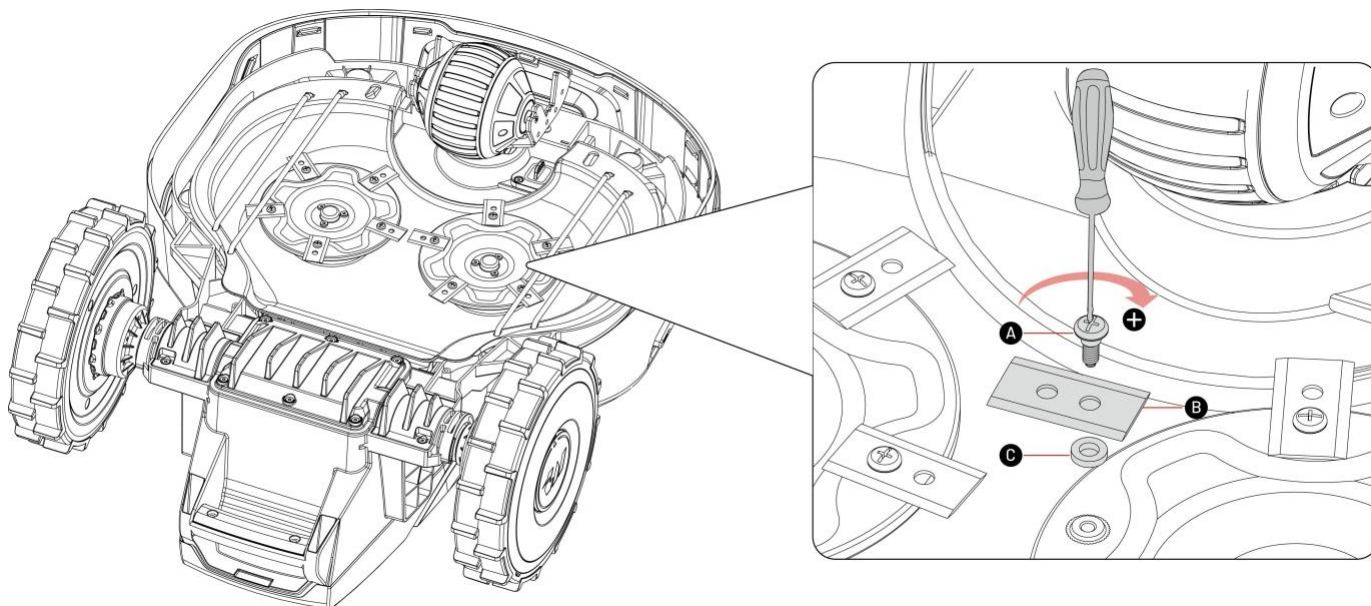

5.3 Vedlikehold av batteri

- Hold batteriet fulladet før langtidslagring for å forhindre dyputlading.
- Lad batteriet fullt hver 90. dag, selv om det ikke er i bruk.
- Sørg for at ladekontaktene på roboten er rene og tørre før lagring eller lading.

5.4 Vinterlagring

For å sikre at roboten din er i optimal stand til neste klippesesong, bør du lagre roboten, ladestasjonen og RTK-referansestasjonen på riktig måte. Hvis omgivelsestemperaturen synker under -20°C om vinteren, bør du oppbevare roboten, RTK-referansestasjonen og ladestasjonen innendørs.

5.4.1 Lagring av roboten

- Flytt roboten ut av ladestasjonen, og sørg for at den er fulladet.
- Slå av roboten.
- Rengjør roboten (inkludert kabinett, hjul, chassis, visjonsmodul osv.) med en fuktig klut eller myk børste. Robotens chassis kan vaskes om nødvendig, IKKE snu den opp ned for å rengjøre med vann.
- La roboten tørke helt før lagring. IKKE snu den opp ned under tørkeprosessen.
- Påfør et anti-korrosjonsmiddel på ladekontaktene. IKKE bruk kjemikalier på andre deler av roboten.
- Oppbevar roboten innendørs.

5.4.2 Lagring av ladestasjonen

- Koble fra strømforsyningen.
- Fjern jordspyd.
- Bruk en børste og klut for å rengjøre ladestasjonen grundig.
- Fjern ladestasjonen og strømforsyningen.
- Oppbevar ladestasjonen og strømforsyningen innendørs.

Ved neste klippesesong, reinstaller ladestasjonen. Flytt den til riktig plassering (se "Relokalisering av ladestasjonen" for mer informasjon) og kastlegg på nytt en passasje mellom ladestasjonen og oppgaveområdet ved hjelp av Mammotion-appen.

5.4.3 Lagring av RTK-referansestasjonen

Hvis temperaturen er over -20°C om vinteren:

- Koble fra RTK-referansestasjonen.
- Surr RTK-kabelen rundt stasjonen, og stram beskyttelseslokket.
- Dekk RTK-referansestasjonen med en plastpose eller et trekk.

Hvis du følger disse trinnene og ikke flytter RTK-stasjonen, trenger du ikke å slette kartet og remappe til neste klippesesong.

Hvis temperaturen er under -20°C om vinteren:

Hvis RTK-referansestasjonen er montert på bakken:

- Slett kartet i Mammotion-appen.
- Koble fra RTK-referansestasjonen.
- Fjern RTK-referansestasjonen fra monteringsstangen.
- Fjern antennen.
- Rengjør RTK-referansestasjonen med en klut.
- Fjern monteringsstangen.

Ved neste klippesesong, reinstaller RTK-referansestasjonen og remapp i Mammotion appen.

Hvis RTK-referansestasjonen er montert på en vegg eller et tak:

- Koble fra RTK-referansestasjonen.
- Fjern RTK-referansestasjonen fra veggfestet.
- Fjern antennen.
- Rengjør RTK-referansestasjonen med en klut.

Ved neste klippesesong, reinstaller RTK-referansestasjonen på sin opprinnelige plassering. Kartet trenger ikke slettes eller remappes, siden RTK-stasjonen forblir på samme sted.

5.4.4 Lagring av feiesettet

- Slå av roboten.
- Koble fra feiesettet.
- Fest portdekselet på roboten igjen.
- Fjern feiesettet fra roboten.
- Rengjør rullebørstemodulen med en børste.
- Skyll overflaten og oppsamlingsposen med en vannslange.
- La feiesettet tørke grundig før det lagres innendørs.

6 Tekniske spesifikasjoner

6.1 Tekniske spesifikasjoner

6.1.1 Generelle spesifikasjoner

Parametere	YUKA		
	1000	2000	3000
Maks. klippeareal	1,000 m ²	2,000 m ²	3,000 m ²
Maks. multi-sone håndtering	10	20	30
Motor	2 hjulsdrift		
Maks. stigningsevne	Uten feiesett: 45% (24°) Med feiesett: 18% (10°)		
Vertikal hindringspassering	5 cm		
Klippebredde	32 cm		
Klippehøyde justering	For US: 30-100 mm For EU/UK/AU: 20-90 mm		
Ladetid	Med 1 batteri: 150 min Med 2 batterier: 300 min		
Klippetid per lading	150 min (med 2 batterier og kun klipping)		
Auto-lading	JA		
Ladestasjon	CHG2400		
RTK-referansestasjon	RTK301		
RTK-signalrekkevidde	5 km		
Posisjonering og navigasjon	3D Vision & RTK		
Hindringsomgåelse	3D Vision og fysisk støtfanger		

Parametere	YUKA		
	1000	2000	3000
Stemmestyring	Alexa & Google Home		
Vision-overvåkning	JA		
Tilkobling	4G & Bluetooth & Wi-Fi		
Støynivå	60 dB		
Målt støynivå	L _{WA} =66dB, K _{WA} =3dB		
Faktisk støynivå	L _{PA} =58dB, K _{PA} =3dB		
Vannbestandighet	Robot: IPX6 Ladestasjon: IPX6 RTK-referansestasjon: IPX6		
Regnsensor	JA		
OTA oppgradering	JA		
GPS tyverisporing	JA		
Geo-Alarm	JA		
Vision GepFence	JA		
Nettovekt	15.6 kg		
Størrelse (L x B x H)	YUKA robot: 648 x 519 x 330 mm		

6.1.2 YUKA RTK-driftsfrekvenser (EU-modeller)

Frekvensområde		Maks. sendereffekt
LORA	863.1.-869.85MHz	<13.98dBm
Bluetooth	2400-2483.5MHz	<20dBm
Wi-Fi	2400-2483.5MHz	<20dBm
	5500-5700MHz	<20dBm
	5745-5825MHz	<13.98dBm
GSM900	880-915MHz(Tx) ; 925-960MHz (Rx)	35dBm
GSM1800	1710-1785MHz(Tx) ; 1805-1880MHz	32dBm
WCDMA Band I	1920-1980MHz(Tx) ; 2110-2170MHz (Rx)	25dBm
WCDMA Band V	824-849MHz(Tx) ; 869-894MHz (Rx)	25dBm
WCDMA Band VIII	880-915MHz(Tx) ; 925-960MHz (Rx)	25dBm

LTE Band 1	1920-1980MHz(Tx) ; 2110-2170MHz (Rx)	25dBm
LTE Band 3	1710-1785MHz(Tx) ; 1805-1880MHz (Rx)	25dBm
LTE Band 5	824-849MHz(Tx) ; 869-894MHz (Rx)	25dBm
LTE Band 7	2500-2570MHz(Tx) ; 2620-2690MHz (Rx)	25dBm
LTE Band 8	880-915MHz(Tx) ; 925-960MHz (Rx)	25dBm
LTE Band 20	832-862MHz(Tx) ; 791-821MHz (Rx)	25dBm
LTE Band 28	703-748MHz(Tx) ; 758-803MHz (Rx)	25dBm
LTE Band 38	2570-2620MHz(Tx) ; 2570-2620MHz (Rx)	25dBm
LTE Band 40	2300-2400MHz(Tx) ; 2300-2400MHz (Rx)	25dBm
LTE Band 40	2535-2675MHz(Tx) ; 2535-2675MHz (Rx)	25dBm
GNSS	1559-1610MHz	N/A

6.1.3 YUKA RTK-referansestasjonens driftsfrekvenser (EU-modeller)

	Frekvensområde	Maks. sendereffekt
LORA	863.1.-869.85MHz	<13.98dBm
Bluetooth	2400-2483.5MHz	<20dBm
Wi-Fi	2400-2483.5MHz	<20dBm
GNSS	1559-1610MHz	N/A

6.1.4 Feiesett spesifikasjoner

Parametere	Spesifikasjoner
Størrelse (L x B x H)	650 x 420 x 390 mm
Volum beholder	22 liter
Feiebredde	250 mm
Driftstemperatur	0-40°C
Lagringstemperatur	-10-50°C

6.1.5 Batteri spesifikasjoner

Parametere	YUKA		
	1000	2000	3000
Batterilader	TS-A081-2703002 Input: 100-240V~, 50/60Hz, 2.0A Output: 27Vdc, 3.0A, 81W		
Batteripakke	21.6Vdc, 4.5Ah		
Batterikapasitet	4.5Ah		
Ladingstemperatur er 4-45 °C. For høy temperatur kan forårsake skade på produktet.			
ADVARSEL: Bruk kun den medfølgende strømforsyningen ved lading.			

6.2 Feilkoder

Appen viser vanlige feilkoder sammen med årsaker og feilsøkingstrinn. Nedenfor er en liste over de vanligste problemene.

Feilkode	Årsak	Løsning
316	Venstre knivplate-motor er overopphetet.	Maskinen vil gå tilbake til normal drift når motoren har kjølt seg ned. Denne prosessen kan ta noen minutter.
318	Sensoren for venstre knivplate-motor har sviktet.	Start roboten på nytt. Hvis problemet vedvarer etter flere omstarter, kontakt kundeservice.
323	Høyre knivplate-motor er overopphetet.	Sjekk om knivplaten har satt seg fast og fjern eventuelle blokkeringer. Alternativt kan du øke klippehøyden.
325	Høyre knivplate-motor starter ikke.	Sjekk om knivplaten har satt seg fast. Hvis ikke, start roboten på nytt. Hvis problemet vedvarer etter flere omstarter, kontakt kundeservice.
326	Høyre knivplate-motor er overopphetet.	Start roboten på nytt. Hvis problemet vedvarer etter flere omstarter, kontakt kundeservice.
328	Sensoren for høyre knivplate-motor har sviktet.	Start roboten på nytt. Hvis problemet vedvarer etter flere omstarter, kontakt kundeservice.
1005	Lavt batterinivå	Robotklipperen fortsetter klippingen etter at batteriet er ladet opp til 80 %.
1300	Dårlig posisjoneringsstatus.	Vent til roboten repositionerer seg.

Feilkode	Årsak	Løsning
1301	Ladestasjonen har blitt flyttet	Plasser ladestasjonen på nytt.
1420	Tidsavbrudd ved henting av hjulhastighetsdata.	Start roboten på nytt. Hvis problemet vedvarer, kontakt kundeservice.
2713	Lading har stoppet på grunn av lav batterispenning.	Start roboten på nytt. Hvis problemet vedvarer etter flere omstarter, kontakt kundeservice.
2726	Batteriet er overladet.	Stopp ladingen umiddelbart. Hvis overlading skjer ofte, kontakt kundeservice.
2727	Batteriet er utladet.	Lad opp roboten.

7 Garanti

Shenzhen Mammotion Innovation Co., Ltd garanterer at dette produktet er fri for material- og produksjonsfeil ved normal bruk i samsvar med produktmaterialene publisert av Mammotion i løpet av garantiperioden. Publiserte produktmaterialer inkluderer, men er ikke begrenset til, instruksjonsbok, hurtigstartveiledning, vedlikeholdsinstruksjoner, spesifikasjoner, ansvarsfraskrivelse, varsler i appen osv. Garantiperioden varierer avhengig av produkt og komponent. Se tabellen nedenfor:

Komponent	Garanti
Hovedenhet og kjernekomponenter	3 år
Batteri	
Reservedeler (ladestasjon, RTK-referansestasjon)	

Hvis produktet ikke fungerer som angitt i garantiperioden, vennligst kontakt Mammotions kundeservice for videre instruksjoner.

- For produkter kjøpt gjennom en lokal forhandler, kontakt forhandleren først.
- Brukere må fremvise gyldig kjøpsbevis, kvittering eller ordrenummer (for Mammotion direktekjøp). Produktets serienummer er nødvendig for å starte en garantisak.
- Mammotion vil gjøre sitt beste for å løse problemer via telefon, e-post eller chat.
- I noen tilfeller kan Mammotion be deg laste ned eller installere spesifikke programvareoppdateringer.
- Hvis problemet vedvarer, kan det være nødvendig å sende produktet til Mammotion for videre vurdering eller til et lokalt Mammotion-autorisert servicesenter.
- Garantiperioden starter fra den opprinnelige kjøpsdatoen som er oppgitt på salgsfakturaen eller kvitteringen.

For forhåndsbestilte produkter starter garantien fra fraktdatoen fra det lokale lageret.

- Brukeren må selv ordne frakt hvis produktet skal sendes til et lokalt servicesenter eller Mammotions fabrikk for videre diagnose. Mammotion vil reparere eller erstatte produktet og sende

det tilbake uten kostnad hvis feilen dekkes av garantien. Hvis ikke, kan Mammotion eller et autorisert servicesenter belaste en avgift.

Eksempler på feil som ikke dekkes av garantien:

- Manglende overholdelse av instruksjonene i instruksjonsboken.
- Hvis produktet ankommer skadet under frakt og ikke avvises ved levering, eller hvis det ikke foreligger offisiell dokumentasjon fra fraktselskapet som bekrefter skaden. Manglende bevis på at skaden skjedde under transport.
- Produktfeil forårsaket av ulykker, feilbruk, misbruk, naturkatastrofer som flom, brann, jordskjelv, eksponering for mat eller væskesøl, feil elektrisk lading eller andre eksterne faktorer.
- Skader forårsaket av bruk av produktet på en måte som ikke er tillatt eller tiltenkt av Mammotion.
- Modifikasjon av produktet eller dets komponenter som vesentlig endrer funksjonalitet eller egenskaper uten skriftlig tillatelse fra Mammotion.
- Tap, skade eller uautorisert tilgang til dine data.
- Tegn på tukling eller endring av produktetiketter, serienummer osv.
- Manglende fremvisning av gyldig kjøpsbevis fra Mammotion, for eksempel kvittering eller faktura, eller mistanke om forfalskning eller manipulering av dokumentasjonen.

8 Samsvarserklæring

FCC-samsvarserklæring

Dette produktet overholder del 15 av FCC-regelverket. Bruk er underlagt følgende to betingelser: (1) Denne enheten må ikke forårsake skadelig interferens. (2) Denne enheten må akseptere all mottatt interferens, inkludert interferens som kan føre til uønsket drift.

Advarsel: Endringer eller modifikasjoner som ikke uttrykkelig er godkjent av den ansvarlige parten for samsvar, kan ugyldiggjøre brukerens rett til å bruke utstyret.

Merk: Dette utstyret er testet og funnet å være i samsvar med grenseverdiene for en digital enhet i klasse B, i henhold til del 15 av FCC-regelverket. Disse grenseverdiene er utformet for å gi rimelig beskyttelse mot skadelig interferens i en boliginstallasjon. Utstyret genererer, bruker og kan utstråle radiofrekvensenergi. Hvis det ikke installeres og brukes i samsvar med instruksjonene, kan det forårsake skadelig interferens for radiokommunikasjon. Det er imidlertid ingen garanti for at interferens ikke vil oppstå i en bestemt installasjon.

Dersom utstyret forårsaker skadelig interferens for radio- eller TV-mottak, noe som kan fastslås ved å slå utstyret av og på, oppfordres brukeren til å prøve å korrigere interferensen ved å utføre ett eller flere av følgende tiltak:

- Omdirigere eller flytte mottakerantennen.
- Øke avstanden mellom utstyret og mottakeren.
- Koble utstyret til en stikkontakt på en annen krets enn den mottakeren er tilkoblet.

- Konsultere forhandleren eller en erfaren radio-/TV-tekniker for hjelp.

ISED-samsvarserklæring

Denne enheten inneholder lisensfrie sendere/mottakere som overholder Innovation, Science and Economic Development Canada's lisensfrie RSS-er. Bruk er underlagt følgende to betingelser:

- (1) Denne enheten må ikke forårsake interferens.
- (2) Denne enheten må akseptere enhver interferens, inkludert interferens som kan føre til uønsket drift av enheten.

Dette utstyret er i samsvar med IC RSS-102-strålingsgrenser fastsatt for et ukontrollert miljø.

L'émetteur/récepteur exempt de licence contenu dans le présent appareil est conforme aux CNR d'Innovation,

Sciences et Développement économique Canada applicables aux appareils radio exempts de licence.

L'exploitation est autorisée aux deux conditions suivantes:

- (1) L'appareil ne doit pas produire de brouillage;
- (2) L'appareil doit accepter tout brouillage radioélectrique subi, même si le brouillage est susceptible d'en compromettre le fonctionnement.

Cet équipement est conforme aux limites d'exposition aux radiations IC CNR-102 établies pour un environnement non contrôlé.

RF-eksponeringssamsvar

Dette utstyret overholder FCC/IC RSS-102-strålingsgrenser fastsatt for et ukontrollert miljø. Denne senderen må ikke plasseres eller operere sammen med noen annen antenne eller sender. Utstyret bør installeres og brukes med en minimumsavstand på 20 cm mellom strålingskilden og kroppen.

Cet équipement est conforme aux limites d'exposition aux radiations IC CNR-102 établies pour un environnement non contrôlé.

Cet émetteur ne doit pas être colocalisé ou fonctionner en conjonction avec une autre antenne ou un autre émetteur. Cet équipement doit être installé et utilisé avec une distance minimale de 20 cm entre le radiateur et votre corp.



Importør:

berema.

BEREMA A/S
Svarthagsveien 8
1543 Vestby
berema@berema.no
www.berema.no

FAGFORHANDLER: