

tielbürger®

TH80 KVISTKUTTER



INSTRUKSJONSBOK

(Oversatt fra original instruksjonsbok)

Importør:

berema.

Kjære kunde -

Gratulerer med ditt valg av en TIELBÜRGER kvistkutter.

Denne bruksanvisningen forteller deg alt du bør vite om bruk og vedlikehold av din TIELBÜRGER kvistkutter.

Vi vil gjerne hjelpe deg med å oppnå et så godt resultat som mulig med din nye kvistkutter og med sikker bruk. Denne instruksjonsboken inneholder informasjon om hvordan å gjøre nettopp dette; vennligst les nøye.

Hvis du har et problem eller spørsmål vedrørende kvistkutteren, kontakt din Berema fagforhandler.

Vi anbefaler at du leser garantibestemmelsene nøye så du er klar over rettigheter og forpliktelser som eier. Garantibeviset er et eget dokument som fulgte med ved kjøp av maskinen.

All informasjonen i instruksjonsboken er basert på de siste produktopplysninger tilgjengelige på produksjonsdato. Det kan imidlertid være små forandringer på modeller som følge av at vi hele tiden forsøker å forbedre produktene til glede for våre kunder. Dette kan i enkelte tilfeller føre til at instruksjonene endres uten forvarsel.

Ingen del av instruksjonsboken kan kopieres uten tillatelse.

INNHold

1. BRUKERINSTRUKSJONER	6
1.1 Generelt	6
2. GENERELLE SIKKERHETSREGLER	6
2.1 Sikkerhetsregler	6
2.2 Forhåndsregler	7
2.3 Tekst med flere betydninger	8
2.4 Forklaring av symbolene på utstyret	9
3. BEKLEDNING	10
4. BETJENING	11
4.1 Tiltent bruk	11
4.2 Maksimal grendiameter	11
4.3 Før du starter	11
4.4 Betjening	12
4.5 Innmatning på kvistkutteren	12
4.6 Korrekt belastning av kvistkutteren	13
4.7 Blokkeringer	13
4.8 Slå av kvistkutteren	14
5. DRIFT	14
6. INNHold I PAKKEN VED LEVERING	15
7. MONTERING	16
8.1 FJERN DET NEDRE DRIVREIMDEKSELET	24
8.2 ÅPNE INNMATNINGSSJAKTEN	25
8.3 RENGJØRINGSLUKE	26
8.4 SKIFT DRIVREIM	27
8.5 SETT PÅ Plass DRIVREIMEN OG JUSTER	28
9. VEDlikehold OG RENGJØRING	29
9.1 Rengjøring av utstyret	29
9.2 Vedlikehold	30
9.2.1 Vedlikehold av knivene	30
9.2.2 Sliping av knivene	32
9.2.3 Kutteskive	33
9.3 Motor	34
9.3.1 Start av motoren	34
9.3.2 Stopp av motoren	35
9.3.3 Kontroller oljenivå	35
9.3.4 Etterfylling av bensin	36
9.4 Kontroller lufttrykk på dekkene	37

10. FEILSØKING	38
11. TRANSPORT	40
11.1 Transport av utstyret	40
11.2 Transport på et lasteområde	40
12. LAGRING OG DEPONERING	41
12.1 Lagring under langvarige pauser i drift	41
12.2 Vinterlagring	41
12.3 Deponering	41
13. TEKNISKE SPESIFIKASJONER	42
14. STØYNIVÅ	42
15. CE-MERKE	43
16. EC-DEKLARASJON	44
17. EGNE NOTATER	45

1. BRUKERINSTRUKSJONER

1. Brukerinstruksjoner

1.1 Generelt

Denne instruksjonsboken er ment for å hjelpe brukere til å sette seg inn i hvordan maskinen virker og at den kun brukes til det bruksområdet den er utviklet for.

Instruksjonsboken inneholder viktig informasjon om hvordan du betjener maskinen trygt, riktig og økonomisk. Krav til personlig brukersikkerhet og pålitelig bruksegenskaper er gitt høyeste prioritet under utvikling av kvistkutteren. Dette betinger imidlertid at du leser og forstår denne instruksjonsboken før du starter. Unnlater du dette, kan følgen bli personskader eller skader på utstyret.

Bruksanvisningen må suppleres av de relevante nasjonale regler og forskrifter for ulykke forebygging og miljøvern.

Instruksjonsboken må alltid være tilgjengelig uansett hvor maskinen er i bruk. Instruksjonsboken må leses og brukes av enhver som har ansvar for å utføre arbeid med eller på maskinen, for eksempel:

- Betjening, inkludert montering, feilretting i løpet av arbeidet, fjerning av kvistavfall og vedlikehold.
- Vedlikehold (service, inspeksjon, reparasjon) og / eller
- Transport

2. Generelle sikkerhetsregler

2.1 Sikkerhetsregler

Forsikre deg om at du leser og forstår denne instruksjonsboken før du starter. Gjør deg kjent med kontrollene og hvordan bruke utstyret riktig.

Lagre instruksjonsboken et trygt slik at den er lett å finne på et senere tidspunkt. Spør etter en praktisk demonstrasjon av hvordan utstyret virker før første bruk.

2.2 Forhåndsregler



ADVARSEL

Personer under 16 år må ikke bruke kvistkutteren.

- Operatøren må ha vernesko, arbeidshansker, vernebriller og ettersittende klær.
- Bruk alltid hørselvern når du bruker utstyret.
- Bruk av smykker (ringer, klokker, armbånd osv.), løstsittende klær eller klær med løse bånd, er ikke tillatt å bruke siden små grener o.l. kan vikle seg inn i de.



ADVARSEL

Slå av utstyret før du fjerner fastkjørte trebiter. Skru ut tennpluggen og vent til knivene stopper.

MERK: Bruk et passende verktøy for å løsne tverrgående trebiter - f.eks en lang trepinne. Maskinen skal da være avslått.

- Arbeidsområdet må ha god plass rundt for bevegelse (ikke nær en vegg e.l.).
- Ikke bruk maskinen på glatte overflater med grus på, da flis som blir kastet ut på disse overflatene kan forårsake personskader.
- Utfør arbeid kun ved gode lysforhold.
- Stikk aldri hånden inn i utkasterrøret mens maskinen går.
- Kontroller at alle bolter og muttere er godt skrudd til før du starter maskinen.
- Ødelagte og deformerte kniver må ikke brukes.
- Skarpe kniver forbedrer ytelsen og reduserer risikoen for tilbakeslag.
- Bruk kun originale reservedeler.
- Kvistkutteren må kun betjenes med verneanordningene påmontert. Ødelagt verneutstyr må skiftes ut.
- Personer under 16 år må ikke bruke kvistkutteren.
- Husk at eieren eller brukeren er ansvarlig for eventuelle ulykker eller skader på mennesker eller annen manns eiendom.
- Forlat aldri kvistkutteren uten tilsyn.
- Stopp alltid kvistkutteren før du forlater området.



ADVARSEL

Bensin er ekstremt brannfarlig og eksplosiv.

2. SIKKERHETSREGLER

- Lagre bensin kun i godkjente kanner som er beregnet for bensin.
- Bensinlokket må aldri være åpent og bensin må aldri fylles mens maskinen går eller når motoren er varm.
- Bruk aldri åpen flamme (f.eks. lighter) i nærheten av maskinen. Røyk ikke når du bruker maskinen.
- Du må aldri lagre maskinen eller bensinkanner i lukkede rom med åpen flamme.
- Fyll bensin ute. Overfyll aldri, det skal ikke være noe bensin i påfyllingsstussen.
- Dersom bensinen renner over, må det ikke gjøres forsøk på å starte maskinen. Flytt maskinen til et annet område hvor det ikke er sølt bensin.
- For sikkerhets skyld bør et skadet bensinlokk skiftes ut.

2.3 Tekst med flere betydninger

**Fare!**

Stor fare for å bli skadet alvorlig, i ytterste fall ved død om ikke instruksjonene følges.

**Fare!**

Stor fare p.g.a. eksponerte kniver.

**Forsiktig!**

Antyder mulig personskade eller skade på maskinen om ikke instruksjonene følges.

**MERK:**

Informasjon om bruk av utstyret og for å unngå eventuelle brukerfeil.

2. SIKKERHETSREGLER

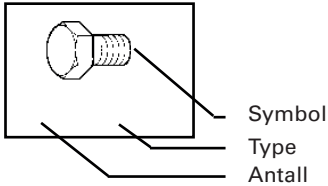

Symbol	Eksempler:	Forklaring
Bolt	M18 x 16	M = Metrisk S = diameter i mm 16 = lengde i mm
Skive	8,1 - 58 - 5	8,1 = indre diameter 58 = ytre diameter 5 = materielltykkelse i mm
Mutter	M8 (L)	M = Metrisk 8 = indre diameter i mm (L) = låsemutter
Kombinasjonsnøkkel Sekskant skrutrekker Stjernetrekker	8	8 = størrelse i mm
Flatt skrujern	PZ2 PH2	PZ2 = Pozidriv størrelse 2 PH2 = Phillips størrelse 2

2.4 Forklaring av symbolene på utstyret



Advarsel!

Les instruksjonsboken nøye før maskinen tas i bruk.



Skaderisiko!

Roterende utstyr.

Plasser ikke hendene eller føtter i åpninger når motoren går..

Forsiktig!

Kutteutstyret fortsetter og rotere etter at utstyret har blitt slått av.



Skaderisiko!

Slå av motoren og ta ut tennpluggen før reparasjon, vedlikehold og rengjøring.

3. BEKLEDNING



Skaderisiko!

Hold andre vekk fra faresonen rundt maskinen.



Ta aldri av verneutstyret på maskinen når motoren går.



Bruk hørselvern.
Bruk vernebriller.
Bruk arbeidshansker.

Skaderisiko!

Stikk aldri hendene eller andre kroppsdeler innenfor verneutstyret på kvistkutteren eller inn i utkasterrøret mens maskinen går.



Skaderisiko!

Klyv aldri oppå utstyret.

3. Bekledning



Forsiktig!

Bruk alltid solide vernesko når du arbeider. Bruk aldri utstyret barbeint eller kun iført sandaler.



Bruk alltid solide arbeidshansker.



Bruk alltid vernebriller og hørselvern når du arbeider.



Bruk ettersittende klær når du arbeider. Bruk ikke skjerf, smykker eller klær med løse bånd når du bruker utstyret.

4. Betjening

4.1 Tiltent bruk

Kvistkutteren er kun ment for å kutte grener, hekker, kvister, busker og bark. All annen bruk er forbudt. Pass på at det ikke er annet materiale som spiker, bolter, steiner e.l. i eller på trestykkene.



FORSIKTIG

Steiner, metallgjenstander, kabler, glass, plastikk, tau eller lignende gjenstander må ikke bli matet i kvistkutteren.

Maskinen er designet for å kunne drives av en person.

Maskinen må ikke brukes i lukkede rom. (Grunnet eksosgasser, støy og redusert arbeidsplass rundt maskinen).

4.2 Maksimal grendiameter

Verdiene under gjelder nylig kuttete grener.

TH65: 45 mm

TH80: 65 mm

4.3 Før du starter

MERK: Spør om en praktisk demonstrasjon hos forhandleren før du bruker utstyret.

Kontroller at utstyret er i god stand før du starter. Kontroller at alle delene er montert forsvarlig:

- Før du starter, kontroller at alle bolter og muttere er forsvarlig skrudd til.
- Alle hjulene er montert.
- Alle verneanordningene (innmatningssjakt, utkasterrør osv.) må være montert riktig og være i god stand.
- Kniver og kutteskiven har blitt montert riktig (se også «Vedlikehold på knivene»).
- Kontroller knivene om de er skadet eller deformert. De kan byttes av din Berema fagforhandler dersom det er nødvendig.
- Brytere og sikkerhetsutstyr som er utstyrt på kvistkutteren må ikke tas vekk eller endres.
- Brukte og ødelagte deler må skiftes ut med originale reservedeler.
- Ødelagte og uleselige informasjonsskilt og sikkerhetsskilt må erstattes.
- Pass på at innmatningssjakten er tom før du starter.

4. BETJENING

4.4 Betjening

⚠ FORSIKTIG

Bruk ikke kvistkutteren i regn og storm. Det er større risiko når bakken er våt.

- Pass på at innmatningssjakten er tom før du starter.
- Pass på at innmatningssjakten er montert riktig.
- Ha aldri ansiktet eller andre kroppsdeler over innmatningssjakten eller foran utkasterrøret når maskinen går..
- Arbeid utendørs med god plass rundt arbeidsområde.
- Arbeidsområdet må være ryddig når kvistkutteren er i bruk.
- Før du starter, plasser utstyret stående på stabil grunn. Den må ikke under noen omstendigheter brukes liggende.

4.5 Innmatning på kvistkutteren

⚠ FORSIKTIG

Mat inn kvister etc. som skal kuttes inn i innmatningssjakten. Kvister som mates inn i sjakten blir automatisk dratt inn av knivtrommelen.

Skaderisiko!

Stikk aldri hendene eller andre kroppsdeler innenfor verneutstyret på kvistkutteren eller inn i utkasterrøret mens maskinen går.



Bruk begge hendene for å mate kvister inn i innmatningssjakten.

TIPS:

- Ikke mat inn for mye om gangen, da det kan forårsake en blokkering.
- Pass på å ikke bruke tykkere kvister enn den maksimale grendiameteren som er spesifisert. (Se Tekniske spesifikasjoner).
- Kutt av tykke grener og de som har mange forgreninger på forhånd.
- Varier mellom visnet, fuktig hageavfall som har blitt liggende noen dager og grener. Dette forhindrer knivtrommelen og utkasterrøret fra å bli blokkert.

- Kutt ikke opp mykt materiell uten solid konsistens, f.eks. husholdningsavfall, frukt, grønnsaker osv. Dette må bli kompostert.
- Pass på at det kuttete materialet fritt kan komme ut fra utkasterrøret, da det ellers kan forårsake en blokkering.

MERK:

Type, alder og tørrhet på treverket kan ha innvirkning på hvor lett eller vanskelig de er å kutte. Du kan oppnå optimale resultater ved å kutte opp friske grener rett etter at de har blitt sagt ned. Mykt og vått hageavfall bør ikke brukes da det vil forårsake blokkering i utkasterrøret.

MERK:

Når du kutter tørt materiell, slites knivene mye raskere.

4.6 Korrekt belastning av utstyret

Forbrenningsmotoren må kun belastes til en nivå der motorhastigheten ikke faller drastisk. Mat alltid kvistkutteren jevnt og kontinuerlig. Dersom motorhastigheten synker når du arbeider, venter du litt for å avlaste motoren.

4.7 Blokkeringer



Før du fjerner blokkert tremateriale, må kvistkutteren slås av (ta ut tennpluggen) og vent til knivene stopper helt.

Slå av motoren dersom utstyret er blokkert. Ta ut tennpluggen og vent til knivene stopper. Fjern det blokkerte trematerialet.

Skaderisiko!

Stikk aldri hendene eller andre kroppsdeler innenfor verneutstyret på kvistkutteren eller inn i utkasterrøret mens maskinen går.

TIPS:

Bruk egnet materiale når du skal vri og løsne tverrsoversittende kvister.

5. DRIFT

4.8 Slå av kvistkutteren

 **FORSIKTIG** Gjenværende materiale kan bli blokkert i knivtrommelen.

Knivtrommelen skal deaktiveres før motoren stanses, og aktiveres først etter at motoren har oppnådd full hastighet etter oppstart. Dersom dette ikke gjøres vil den store bevegelige massen raskt kunne føre til fjærbrudd i innkoblingsmekanismen.

Pass på at det ikke er gjenværende materiale i innmatningssjakten. Ellers så kan knivtrommelen bli blokkert når kvistkutteren startes igjen. Slå av motoren. Merk at kutteutstyret fortsetter å rotere noen sekunder etter at du har slått av maskinen.

5. Drift

MERK: Se motorens egen instruksjonsbok med instruksjoner for vedlikehold, rengjøring, service og sikkerhetsinstruksjoner relatert til bensin.

Årsaker relatert til transport er grunnen til at motoren ikke kommer med olje i motoren når utstyret blir levert. Se avsnittene «Kontroller oljenivå» og «Etterfylling av bensin» for informasjon angående påfylling av olje og bensin. Straks motoren har blitt varm, må choke være åpen. Choke må ikke brukes når motoren er varm eller lufttemperaturen er høy.

 **FORSIKTIG** Eksos inneholder karbonmonoksid. Å puste inn karbonmonoksid kan medføre bevisstløshet og i verste fall død.

Bruk aldri maskinen i et lukket område som i en garasje, selv med dører og vinduer åpne. Flytt utstyret utendørs før du starter motoren.

6. Innhold i pakken ved levering

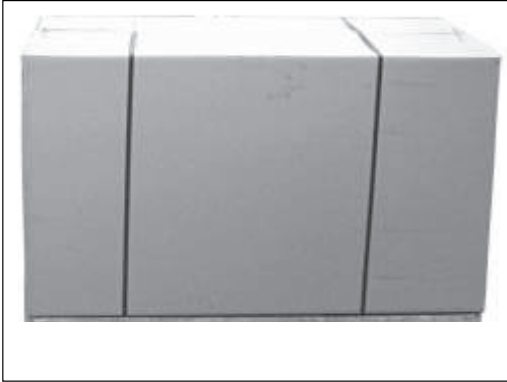

1) Pakken med utstyret



2) Inspiser utstyret i pakken

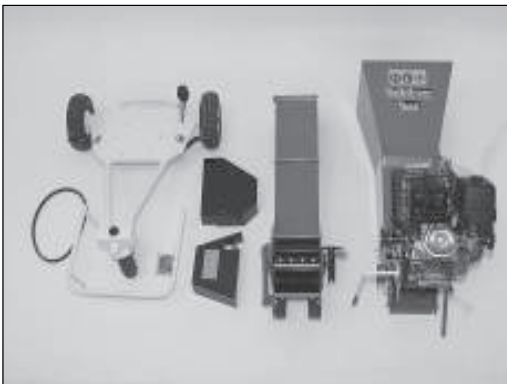

Viktig: Vennligst resirkuler pakkingsmaterialet.

7. MONTERING

7. Montering



Sett på parkeringsbremsen.



Monter utkasterrøret.

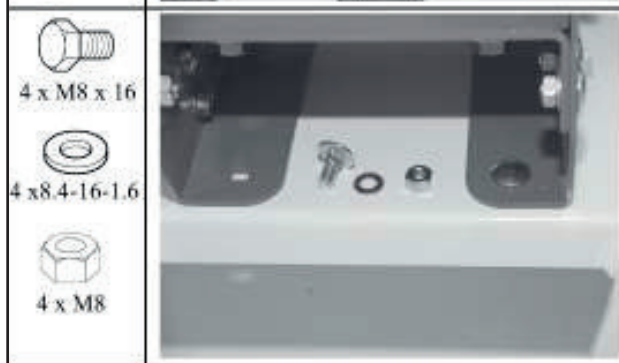

Festes med bolter, skiver og muttere.

7. MONTERING

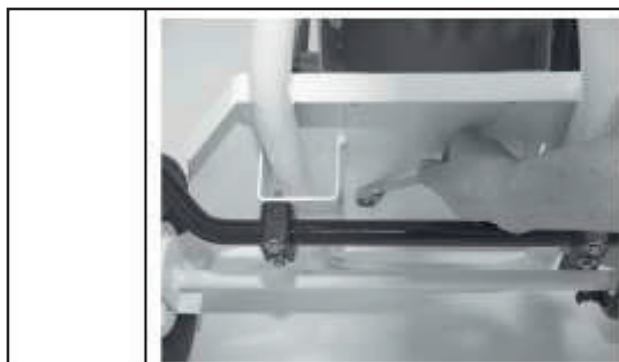

Stram til alle boltene.

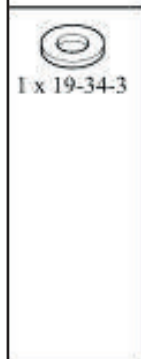

Sett på skiven.



Monter kvistkutteren.

7. MONTERING

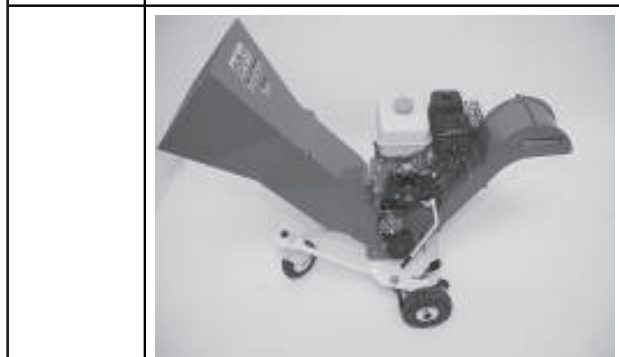

Lukk inmatningssjaken.

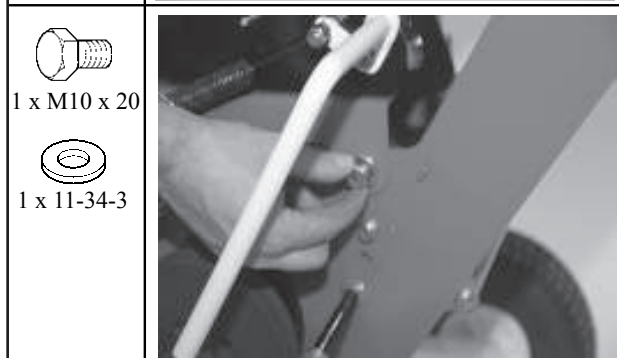

Monter bolter og skiver.



1 x M10 x 20



1 x 11-34-3

7. MONTERING

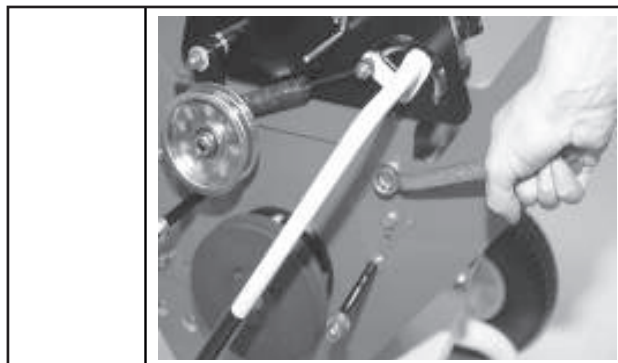

Stram til boltene.

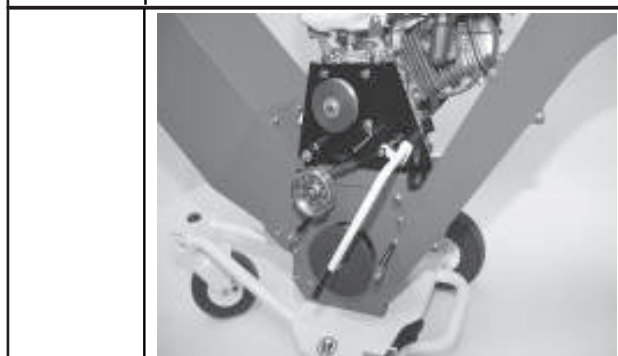

Løsne strammingen på drivreimen.

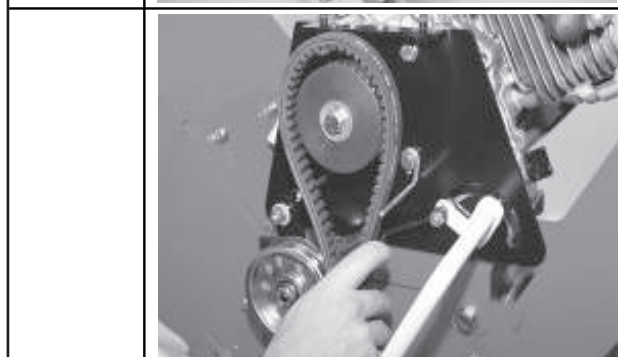

Plasser først drivreimen på det øverste drivhjulet

7. MONTERING

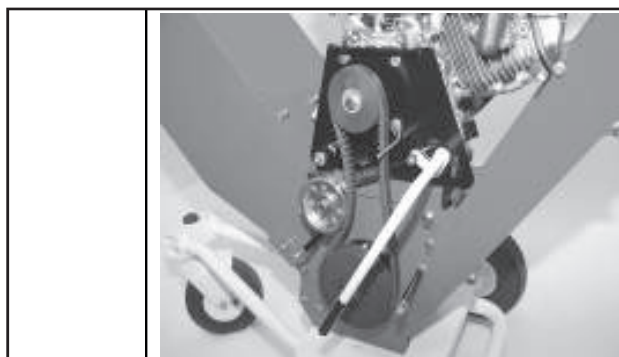

og deretter på det nederste drivhjulet.



Sett på det øverste drivreim-dekselet.



2 x M8



2 x 8.4-25-2



Festes med skiver og hettemuttere.



7. MONTERING

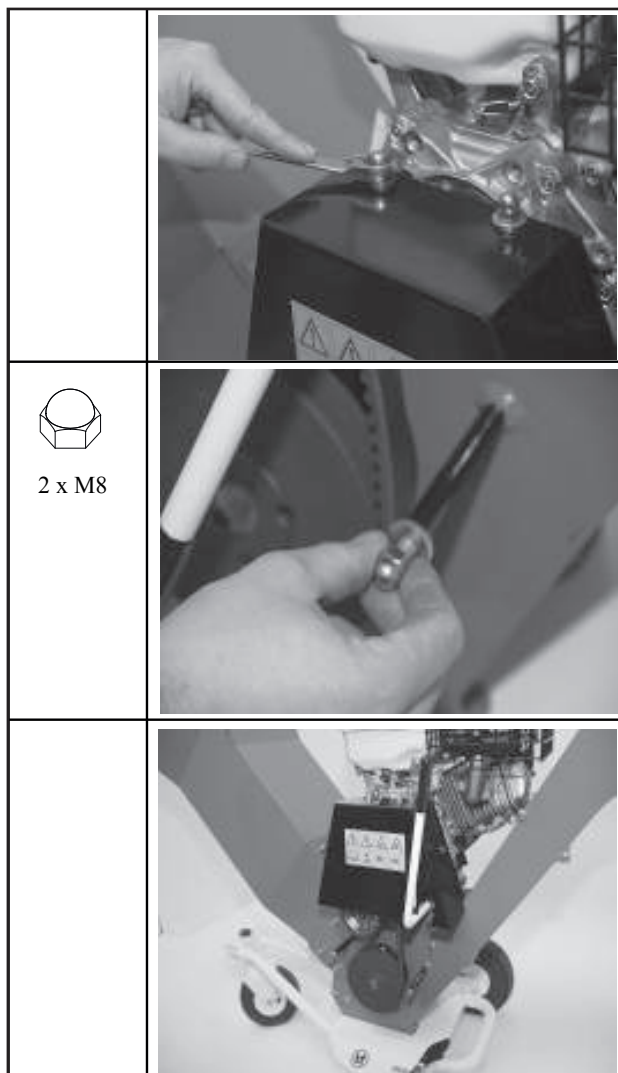

Stram til hettemutterne.

Ta ut hettemutterne.

Juster strammingen på drivreimen.

7. MONTERING



2 x M8



2 x 8.4-25-2



Monter det nedre drivreim-
dekelet ved å bruke skiver og
hettemuttere.



Stram til hettemutterne

7. MONTERING

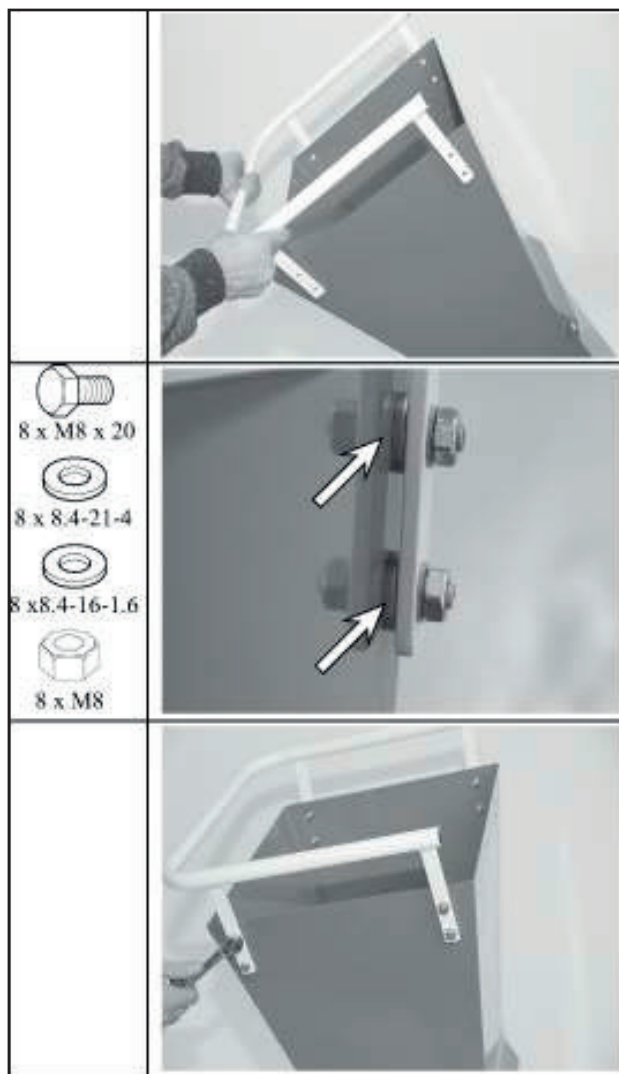

8.1 FJERN DET NEDRE DRIVREIMDEKSELET

8.1 Fjern det nedre drivreimdekselet

⚠ FORSIKTIG

Vedlikehold, service og rengjøring må kun gjøres når maskinen er slått av (ta ut tennpluggen) og etter at knivtrommelen har stoppet helt.

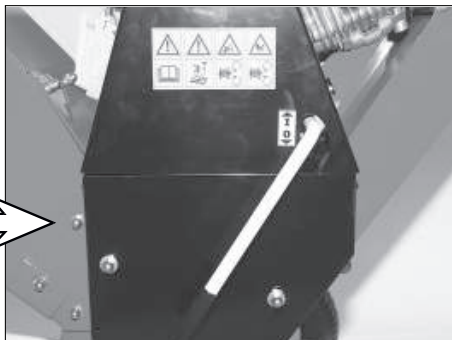

Løsne på stramningen av drivreimen ved å dytte hendelen nedover.

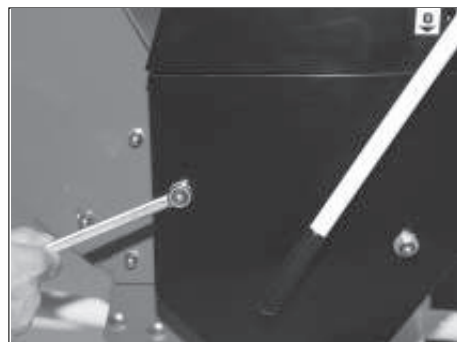

Fjern begge festemutterne (13 mm) på det nedre drivreimdekselet.



Hev forsiktig det nedre drivreimdekselet ved å bruke begge hendene og ta det av.



8.2 ÅPNE INNMATNINGSSJAKTEN

8.2 Åpne innmatningssjakten

MERK: For å fjerne det nedre drivreimdekselet, se avsnitt 8.1.



Skvyr drivreimen forsiktig av det nedre drivrhjulet.



Ta ut sikkerhetsbolten (17mm) på innmatningssjakten.

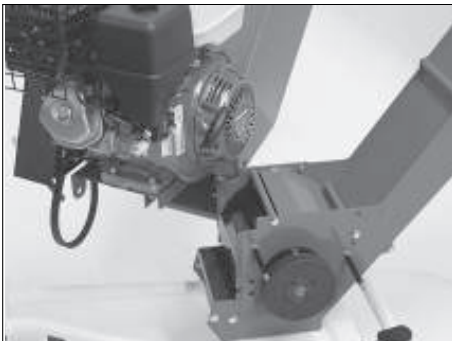

Sving innmatningssjakten forsiktig til siden.



Åpne innmatningssjakten helt.

8.3 RENGJØRINGSLUKE

8.3 Rengjøringsluke

MERK: For å åpne innmatningsjakten, se avsnitt 8.2.

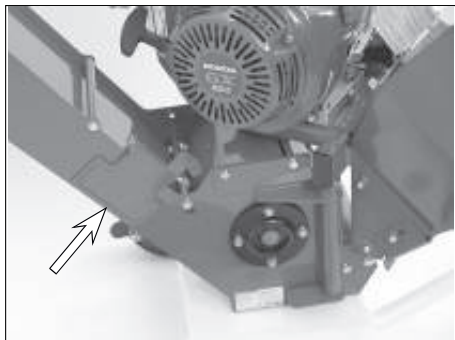

Rengjøringsluke

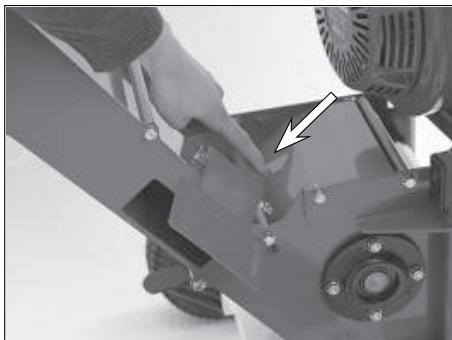

Åpne rengjøringsluken. Fjern blokkeringer.
Deretter steng luken igjen.

8.4 Skift drivreim

MERK: For å fjerne det øvre drivreimdekselet, se avsnitt 8.1.

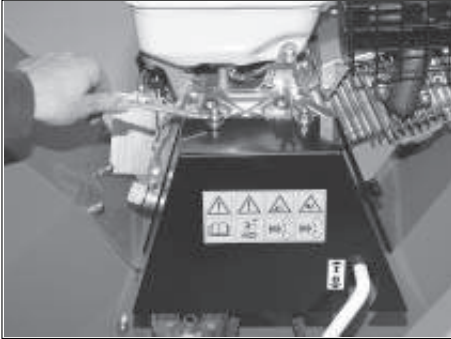

Fjern mutteren (13 mm) oppå det øverste drivreimdekselet.



Hev forsiktig det øvre drivreimdekselet ved å bruke begge hendene og ta det av.



Skyv drivreimen forsiktig av det øvre drivhjulet og ta den av.

8.5 MONTERING AV DRIVREIMEN OG JUSTERING

8.5 Montering av drivreimen og justering av tilhørende enheter

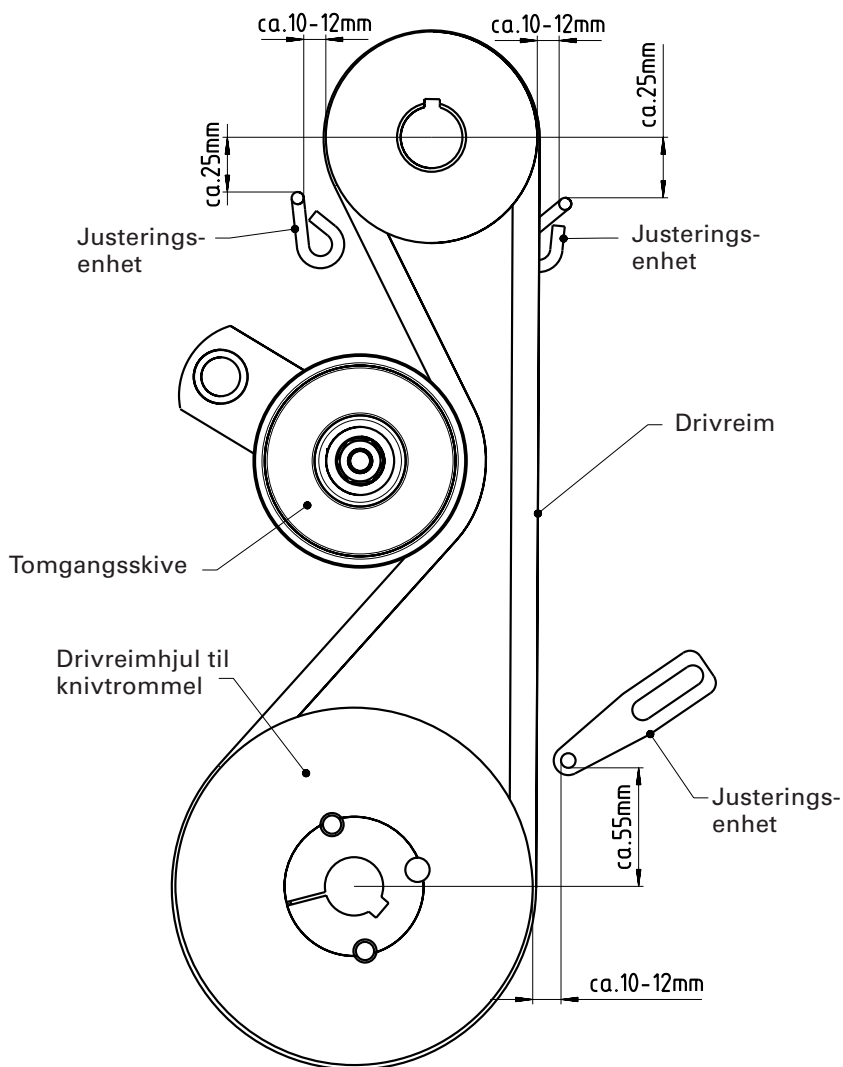

1. Plasser drivreimen på det øvre drivhjulet
2. Plasser drivreimen bak tomgangskiven
3. Plasser drivreimen på det nedre drivhjulet

Juster tilhørende enheter som vist på illustrasjonen over

9. Vedlikehold og rengjøring



FORSIKTIG

Vedlikehold, service og rengjøring må kun gjøres når maskinen er slått av (ta ut tennpluggen) og etter at knivtrommelen har stoppet helt.

9.1 Rengjøring av utstyret



FORSIKTIG

Slå av motoren før vedlikehold, service og rengjøring. Bruk alltid solide arbeidshansker.

Slå av maskinen og ta ut tennpluggen før rengjøring. Bruke solide arbeidshansker når du arbeider med knivtrommelen. Rengjør utstyret med en myk børste, fuktig klut og en lang trepinne etter hvert bruk.

Bruk aldri høytrykkspyler og vask ikke utstyret med rennende vann (f.eks. hageslange). Bruk ikke sterke vaskemidler. Forbrenningsmotoren er kun beskyttet mot en liten mengde vann. Når du rengjør knivtrommelen, åpner du innmatningssjakten helt opp og sikrer den (se «Åpne innmatnings sjakten»).



FARE

Stor fare p.g.a. eksponerte kniver.

Beskytt kutterutstyret som kniver og kutteskiver mot rust ved å bruke vanlige antirustmidler (f.eks. rapsolje).

9. VEDLIKEHOLD

9.2. Vedlikehold

9.2.1 Vedlikehold av knivene



FORSIKTIG

Bruk alltid solide arbeidshansker.

Kontroller at knivene ikke er skadet (sprekker, hakk, deformering og slitasje) før bruk. Ved behov, kontakt din Berema fagforhandler og få de til å bytte knivene. Kontroller at boltene er hele og forsvarlig festet.



Kniver er OK



Kniver er utslitt

MERK: For å åpne innmatningssjakten, se avsnitt 8.2.



FARE

Stor fare p.g.a. eksponerte kniver.



Åpne innmatningssjakten helt.



Her ser man knivene.

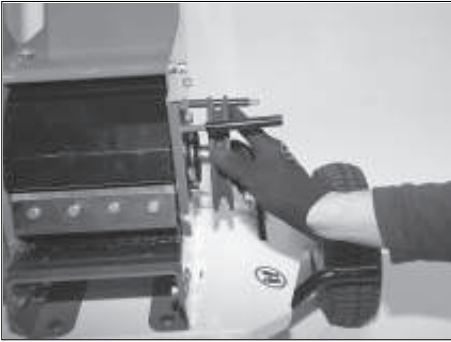

Flytt forsiktig hver kniv mot fronten ved å bevege knivtrommelen ved hjelp av å dreie på det nedre drivhjulet.



Sett på låsebolten gjennom 2 hull på siden av knivtrommelen.

MERK:

Kontroller om knivene er skadet (sprekker, hakk, deformering og slitasje).



Fjern sikkerhetsboltene (13 mm).



Fjern skitt og avleiringer på kniven.

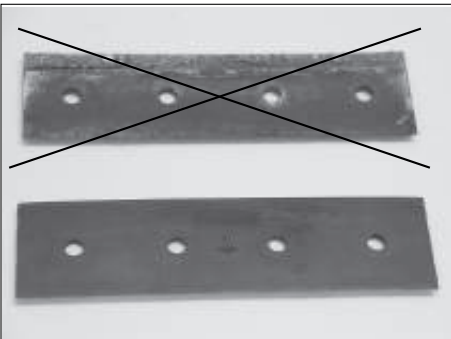

Rengjør kutteskiven også.

9. VEDLIKEHOLD



Snu kniven ved å bruke den andre kniveggen utover eller skift ut knivene og sikkerhetsboltene med nye.



Sett sikkerhetsboltene (13 mm) forsiktig på igjen med håndmakt og deretter stram boltene til torque 25 Nm.

9.2.2 Sliping av knivene



FORSIKTIG

Bruk alltid solide arbeidshansker og vernebriller når du sliper kniver.

MERK:

Kniver som er sløve på begge sider bør slipes av en spesialist for å oppnå optimalt kutteresultat.

- Fjern knivene (se «Vedlikehold av knivene»).
- Slip knivene med maskinelt slipeverktøy, en håndfil eller en elektrisk slipemaskin.
- Avkjøl knivene tilstrekkelig når du sliper de. Kniveggen må ikke bli blå når du sliper, da dette reduserer holdbarheten til knivene.
- Slip knivene slik at vinkelen på eggen blir 25°.
- Slip begge kniveggene likt for å hindre ubalanse.
- Slip knivene mot kniveggen.
- Fjern eventuelle metallrester etter du har slippet.
- Kontroller om knivene har sprekker eller hakk. Knivene må ha en jevn overflate.
- Når du monterer knivene igjen, stram boltene til torque 25 Nm.

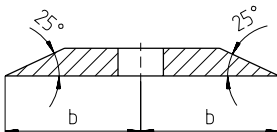

b = slipes til maksimum 21,55 mm

Informasjon om sliping:

Avkjøl knivene tilstrekkelig når du sliper de. Kniveggen må ikke bli blå når du sliper, da dette reduserer holdbarheten til knivene. Knivene må skiftes ut når de er for slitt eller de har tegn til sprekker, hakk eller deformering.

9.2.3 Kutteskive

For å oppnå perfekt kutteresultat, bør kutteskiven justeres optimalt. (Se beskrivelse under bildene). Kanten bør snus dersom den er slitt. Kutteskiven kan bli snudd fire ganger.



Fjern sikkerhetsmutterne (13 mm).



Fjern sikkerhetsboltene (17 mm) under kutteskiven.



Juster kutteskiven ved å flytte kutteskiveholderen over sporene. Klaringen mellom knivene og kutteskiven skal være 0,5 - 1 mm.

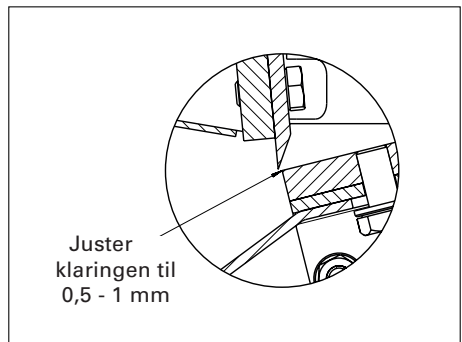

9. VEDLIKEHOLD

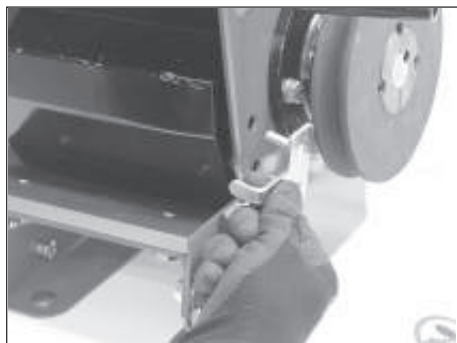

Ta ut låsebolten.



Vri forsiktig knivtrommelen ved hjelp av å dreie på det nedre drivhjulet for å justere kutteskiven. Sjekk klaringen mens du gjør dette.

9.3 Motor



FORSIKTIG

Se motorens egen instruksjonsbok for presis og detaljert informasjon om motoren.

MERK: Ta forhåndsregler i forhold til sikker betjening, se motorens egen instruksjonsbok.

9.3.1 Start av motoren

VIKTIG: Kontroller at det er riktig mengde olje på motoren før du starter. Årsaker relatert til transport er grunnen til at motoren ikke kommer med olje i motoren når utstyret blir levert.



1. Sett bensinkranen i PÅ-posisjon.
2. Når motoren er kald, settes choken i STENGT-posisjon. Når motoren er varm settes choken i ÅPEN-posisjon.
3. Flytt gasskontollen omtrent 1/3 del fra MIN.-posisjon til MAX-posisjon.
4. Sett tenningsbryteren i PÅ-posisjon.
5. Aktiver starteren. Trekk lett i starthåndtaket til du merker motstand, trekk det så bestemt til deg. Før starthåndtaket kontrollert tilbake.
6. Dersom chokehendelen har blitt satt i STENGT-posisjon ved startung, fører du den gradvis tilbake til ÅPEN-stilling, inntil motoren blir varm.

MERK:

Pass på at du ikke bråslipper starthåndtaket mot maskinen. Før starthåndtaket kontrollert tilbake.

9.3.2 Stopp av motoren



FORSIKTIG

Slå av tenningsbryteren ved nødstilfeller.

1. Sett gasskontollen i MIN-posisjon.
2. Slå av tenningsbryteren.
3. Sett bensinkranen i AV-posisjon.

9.3.3 Kontroll av oljenivå

MERK:

Slå av motoren og la den kjøle seg ned. Maskinen må sikres for å unngå at den starter uforvarende (f.eks. ta ut tennpluggen).

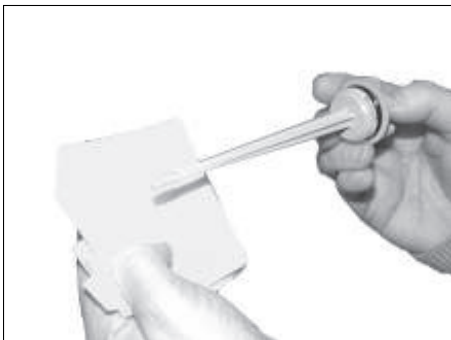

1. Fjern oljelokket/peilepinnen og tørk av oljen.
2. Sett inn peilepinnen i påfyllingsstussen uten å skru den på. Løft opp peilepinnen og kontroller oljenivået.
3. Dersom oljenivået er under nedre grense, må det fylles på olje (SAE 10W30 anbefales). Se også info i motorens instruksjonsbok.
4. Sett deretter på plass oljelokket/peilepinnen.

9. VEDLIKEHOLD

9.3.4 Etterfylling av bensin



Bensin er ekstremt brannfarlig og eksplosiv. Du kan bli brent eller alvorlig skadet når du håndterer bensin.

- Stopp motoren og hold lang avstand til mulig varme, gnister eller åpen flamme.
- Fyll bensin utelukkende utendørs.
- Tørk opp søl umiddelbart.

MERK:

Bensin kan skade maling og visse typer plastikk. Pass på å ikke søle bensin når fyller tanken.

1. Maskinen plasseres på et plant underlag med motoren stoppet. Fjern bensinlokket og kontroller bensinnivået.
2. Fyll på bensin til det når øverste nivå. Ikke overfyll; det skal ikke være noe bensin i påfyllingsstussen.
3. Fyll forsiktig så du ikke søler. Fyll ikke tanken til maksimum nivå, slik at det er plass ved eventuell ekspansjon av bensinen. Skru deretter på bensinlokket forsvarlig etter påfylling.



Hold bensinkannen som vist på bilde og kontroller bensinnivå mens du fyller.

9.4 Kontroller lufttrykk i dekkene

⚠ FORSIKTIG

Sjekk dekktrykket regelmessig. Manglende vedlikehold kan forårsake at dekkene kan punktere eller gå av hjulfelgen. Ikke stå rett foran dekket når du fyller luft.

Skru av ventilhetten, sett på trykkluftkompressoren for å sjekke dekktrykket og/eller fyller på luft i dekkene. Sett på plass ventilhetten igjen.

- Kontroller om det er skade på dekkene.

MERK:

Se informasjon på dekktrykk i.f.t. dekkets dimensjon.

- Bruk lufttrykkmåler for å kontrollere dekktrykket (2 bar).
- Øk eller minske dekktrykket.



10. FEILSØKING

10 Feilsøking

Feil	Mulig årsak	Utbedring
Motor		
Starter ikke	<ul style="list-style-type: none">- Tom for bensin- Gasskontrollen ikke i chokestilling ved kald motor- Tennpluggen ikke satt inn- Blokkert bensinslange- Motor får falsk luft pga løs forgasser- Bensinkran er i AV-posisjon	<ul style="list-style-type: none">- Fyll på bensin- Sett gasskontrollen i chokestilling- Sett inn tennpluggen- Bensinslange må rengjøres- Skru til sikkerhetsboltene- Sett bensinkran i PÅ-posisjon
Starter ikke, lukter bensin	<ul style="list-style-type: none">- Får for mye bensin- Luftfilter er tett	<ul style="list-style-type: none">- Ikke bruk choke- Rens luftfilteret
Motoren fusker	<ul style="list-style-type: none">- Motoren går med choke- Tenningsfeil- Luftfilter er tett- Lufttilførsel til bensintanken er blokkert- Blokkert bensinslange- Forgasser er ikke riktig justert- Motoren overopphetes	<ul style="list-style-type: none">- Ikke bruk choke- La motoren bli kald og sjekk at tennpluggghetten sitter på- Rens luftfilteret- Skift bensinlokk- Bensinslange må rengjøres- Forgasser må justeres- Se «Overoppheting» i kollonne 1
Stopper ved høyt turtall	<ul style="list-style-type: none">- Elektrodeavstand på tennpluggen feil- Forgasser er ikke riktig justert	<ul style="list-style-type: none">- Juster elektrodeavstand- Forgasser må justeres
Overoppheting	<ul style="list-style-type: none">- For lite motorolje- Tilstoppede kjøleribber- Luftfilter er tett- Forgasser er ikke riktig justert	<ul style="list-style-type: none">- Fyll på motorolje- Kjøleribber må rengjøres- Rens luftfilteret- Forgasser må justeres
Stopper jevnlig på tomgang	<ul style="list-style-type: none">- Gasskontrollen ikke i chokestilling ved kald motor- Elektrodeavstand på tennpluggen feil- Luftfilter er tett	<ul style="list-style-type: none">- Sett gasskontrollen i chokestilling- Juster elektrodeavstand- Rens luftfilteret
Har utilstrekkelig kraft	<ul style="list-style-type: none">- Luftfilter er tett- Utilstrekkelig komprimering	<ul style="list-style-type: none">- Rens luftfilteret- Ta med kvistkutteren til en Berema fagforhandler

Feil	Mulig årsak	Utbedring
Motor		
Stopper ikke	- Motorstoppbryteren er feiljustert	- Se motorens instruksjonsbok, kontakt din Berema fagforhandler.
Drivreimen slurer	- Drivreimen ikke strammet riktig - Knivtrommel blokkert	- Stram drivreimen - Fjern materiell fra knivtrommelen
Materiell som skal kuttes		
Dras ikke inn	- Knivtrommel blokkert - Kutteskiven ikke riktig justert - Materiellet som skal kuttes er for tykt	- Juster elektrodeavstand - Juster kutteskiven - Ikke kutt grener tykkere enn det som er anbefalt
Blir ikke kuttet fullt ut og ser ut som grøt	- Materiellet som skal kuttes er for tynt - Kutteskiven ikke riktig justert - Motoren går bare på tomgang	- Dette er kompostmateriale og for tynt til å kuttes - Juster kutteskiven - Sett gasskontrollen på maks
Utkasterrøret er blokkert	- Materialet som skal kuttes er for vått - Grøtlignende materiale setter seg fast i utkasterrøret - Trillebåren eller oppsamlingsbeholderen er overfylt er tett	- Bruk tørt materiale - Juster kutteskiven - Tøm trillebåren eller oppsamlingsbeholderen
Innmatningssjakten rister/er løs	- Innmatningssjakten er ikke festet godt nok	- Skru til boltene forsvarlig

11. TRANSPORT

11 Transport

11.1 Transport av utstyret

Bruk alltid solide arbeidshansker og verneøvler for å unngå skader grunnet redskapsdeler med skarpe kanter eller deler som er varme.

Frakt aldri utstyret med motoren på. Slå av tenningen og la knivene stoppe helt før transportering. Innmatningssjakten må beskyttes og drivreimsdekelet skal være påmontert.



Risiko for skade ved at utstyret kan velte.

Trekke eller dytte utstyret

Kvistkutteren kan både trekkes og dyttes på innmatningssjaktens ramme i gåfart.

Løfte eller bære utstyret

Det er påkrevet at to personer løfter eller bærer kvistkutteren.

Påse at det blir brukt beskyttende arbeidsklær som dekker hele kroppen.

Transport på et lasteområde

Bruk passende sikkerhetsutstyr som lastestropper eller tau for å sikre at kvistkutteren ikke sklir. Stram lastestroppene over midten av chassiset.

Kvistkutteren må beskyttes og drivreimsdekelet skal være påmontert.

Husk på vekten av utstyret, særlig dersom den skal legges ned. Bruk passende verktøy (lasterampe, løfteutstyr osv.).

12. Lagring og deponering

12.1 Lagring under langvarige pauser i drift

Slå av motoren og la utstyret kjøle seg ned før det blir lagret i et lukket rom. Siden kvistkutteren lagres med bensin i bensintanken, er det viktig å redusere faren for antenning av bensinavgass. Lagre kvistkutteren i et rom med god ventilasjon og langt unna utstyr som kan skape åpen flamme eller gnister. Pass på at utstyret er utilgjengelig for barn. Rengjør utstyret grundig før det lagres. (Se «Vedlikehold og rengjøring»). Lagre utstyret slik at det er klart for drift og med innmatningssjakten påmontert.

12.2 Vinterlagring

Tøm bensintanken dersom kvistkutteren ikke skal brukes på over 3 måneder (f.eks. vinterlagring). Se motorens egen instruksjonsbok for mer informasjon. Alle bevegelige deler skal være oljet eller smurt grundig. Rengjør utstyret grundig før lagring.

12.3 Deponering

Av miljømessige hensyn, skal maskiner, redskaper, tilbehør og emballasje kastes på forsvarlig måte og resirkuleres. Pass på å overholde lokale regler og forskrifter for avfallshåndtering. Kontakt din Berema fagforhandler i nærheten ved spørsmål.

Gjør utstyret ubrukelig før det kastes.

- Blokker alle bevegelige deler på maskinen og demonter maskinen i deler.
- Tapp ut bensinen og oljen og kast dette på en miljøvennlig måte. (Se motorens instruksjonsboken).
- Fjern gummideler fra maskinen for kildesortering.

Elektriske komponenter er farlig avfall og må være adskilt fra maskinen og kastes separat.

Dersom en brann i utstyrets elektriske system skulle forekomme, må slukke-midler som er godkjent for dette formålet brukes (f.eks. pulver-sluknings-apparater).

13. TEKNISKE SPESIFIKASJONER/ 14. STØYNIVÅ

13. Tekniske spesifikasjoner

	th65 AK-502-040TS Honda GX270	th80 AK-503-040TS Honda GX390
Volum	270 cm ³	389 cm ³
Nettoeffekt	6,3 kW (8,4 HP)/3600 o/min	8,7 kW (11,7 HP)/3600 o/min
Maks nettoeffekt	4,6 kW (6,2 HP)/3000 o/min 5,1 kW (6,8 HP)/3600 o/min	6,4 kW (8,6 HP)/3000 o/min 7,0 kW (9,4 HP)/3600 o/min
Bensinforbruk	2,4 l/t – 3600 o/min	3,5 l/t – 3600 o/min
Bensintankkapasitet	5,3 liter	6,1 liter
Vekt		
Akselavstand	655 mm	655 mm
Sporbredde	755 mm	755 mm
Maks lengde	1750 mm	1750 mm
Maks høyde	1330 mm	1330 mm
Maks grendiameter	45 mm	65 mm

14. Støynivå

	th65 AK-502-040TS Honda GX270	th80 AK-503-040TS Honda GX390
Støynivå ved brukers øre	93 dB (A)	93 dB (A)
Maksimalt støynivå	102 dB (A)	102 dB (A)
Slingringsmonn	2 dB	2 dB

Målte verdier for støy er beregnet i samsvar med 2000/14 / EC og 2006/42 / EC

15. CE-merke



1. Produsentens navn
2. Modell
3. Motorprodusent
4. Motoreffekt
5. Vekt i kg
6. Produksjonsår
7. Produsentens adresse
8. Maskintypenummer
9. Serienummer
10. CE-merking

16. EC-DEKLARASJON

EC Declaration of Conformity in accordance with EC Directive 2006/42/EC

Manufacturer: **Julius Tielbürger GmbH & Co. KG**
Maschinenfabrik
Postdamm 12
D-32351 Stemwede-Oppenwehe, Germany

Authorised representative for technical documentation:
Mr Jörg Tielbürger
Julius Tielbürger GmbH & Co. KG
Maschinenfabrik
Postdamm 12
D-32351 Stemwede-Oppenwehe, Germany

We hereby declare that the **Tielbürger products**:
Chopper th65 AK-502-040TS
Chopper th80 AK-503-040TS

from serial no.: 3384415

for chopping branches, hedges and shrubs

comply with all the relevant provisions of EC Machinery Directive 2006/42/EC, EC Directive 2004/108/EC and EC Directive 2000/14/EC.
The procedure for assessing conformity was performed in accordance with Annex V (2000/14/EG).

Product	Measured sound power level	Guaranteed sound power level
AK-502-040TS	102 dB (A)	106 dB (A)
AK-503-040TS	102 dB (A)	106 dB (A)

The following harmonised standards (or parts thereof) were applied:
EN 13683:2003+A2:2011+AC:2013

Stemwede, 30.10.2015

Julius Tielbürger
GmbH & Co.KG



.....
L. Tielbürger
(Managing Director)

KR-123-001GB

17. EGNE NOTATER

HONDA

Importør:

berema.

BEREMA A/S

Svarthagsveien 8

1543 Vestby

berema@berema.no

www.berema.no

FAGFORHANDLER:

Oversettelse - Allprofil AS
Tlf. 40007060, post@allprofil.no
Trykk: Allprofil AS - 15 eks. - 02/2022